

# BRAS®



یخ در بهشت  
دو مخزن دو موتور  
ATLAS

دفترچه راهنمای راه اندازی  
و  
روش استفاده

## 1 دستور العمل ایمنی الکتریکی

- 1- قبل از اتصال به برق چک کنید که ولتاژ نشان داده شده در جدول ارزیابی دستگاه با ولتاژ برق شما یکی باشد. دستگاه را به یک منبع تغذیه تک فاز با یک سوکت زمین وصل کنید که طبق مقررات فعلی مورد نیاز است. از یک فیوز مناسب (با توجه به جدول مشخصات) قبل از پریش برق استفاده کنید تا در صورت عبور جریان غیرمجاز برق فیوز قطع شود.
- 2- برای اتصال دستگاه به برق از کابل‌های فرعی استفاده نکنید.
- 3- در صورت خرابی کابل برق، برای ایمنی بیشتر باید توسط نماینده ی مجاز شرکت تعویض گردد.
- 4- این دستگاه برای استفاده در فضای باز مناسب نیست.
- 5- دستگاه باید در وضعیت صحیح نصب شود.
- 6- قبل از تمیز کردن دستگاه، آن را از برق بکشید.
- 7- همیشه قبل از هرگونه پاکسازی و یا جدا کردن قسمتی از دستگاه، آن را از برق بکشید.
- 8- برای شستن دستگاه از واتر جت و یا آب با فشار زیاد استفاده نکنید.
- 9- این دستگاه نباید توسط کودکان استفاده شود.
- 10- اجازه ندهید کودکان با این وسیله بازی کنند.
- 11- این وسیله نباید توسط افراد کم توان جسمی یا ذهنی و یا بی تجربه و بی دانش استفاده شود مگر اینکه تحت نظارت شخص آموزش دیده باشند و یا بطور کامل آموزش دیده باشند و از خطرات آن آگاه باشند.
- 12- فقط افرادی که آموزش دیده اند اجازه ی دسترسی به قطعات داخلی دستگاه را دارند، بخصوص در مورد موارد ایمنی و بهداشت.

## 2 دستور العمل ایمنی مربوط به بهداشت دستگاه

- 1- این دستگاه به طور انحصاری برای استفاده داخلی و مشابه طراحی شده است.
- 2- برای اینکه دستگاه به درستی عمل کند، دمای اتاق باید بین 5 تا 32 درجه سانتیگراد باشد.
- 3- از این دستگاه فقط برای خنک کردن مایعات مشخص شده استفاده کنید.
- 4- مایعات خطرناک و یا سمی را داخل دستگاه قرار ندهید.

### 3 مشخصات فنی

ATLAS2	ATLAS2		
2	2	n	مخزن متحرک شفاف
15	15	l	ظرفیت تقریبی هر مخزن
<b>ابعاد</b>			
46	46	cm	عرض
53	53	cm	عمق
90	90	cm	ارتفاع
61	49	kg	وزن خالص
66	53	kg	وزن ناخالص
2	2	n	
2	1	n	

- ترموستات قابل تنظیم

- کمپرسور هرمتیک

- کندانسور هوایی

- محافظ اضافه بار کمپرسور

- میزان صدا کمتر از 70 dB (A)

#### نکات مهم

رتبه بندی الکتریکی روی صفحه ی اطلاعات هر کدام از دستگاهها را بخوانید ، صفحه ی اطلاعات کنار پنل دستگاه ، درست پشت سینی آب ریز قرار دارد . (در مدل های دارای چند مخزن ، کنار آب ریز سمت راست ) . شماره سریال دستگاه ( که با علامت # نشان داده شده است ) داخل جعبه سویچ سمت چپ قرار دارد . مشخصات صفحه ی اطلاعات میتواند جایگزین اطلاعات این دفترچه راهنما باشد .

نمودار الکتریکی دستگاه در قسمت داخلی پنل جانبی توزیع قرار دارد .

مشخصات بدون اطلاع قبلی تغییر می کنند .

#### 4 معرفی

لازم است تمام اطلاعات داخل این دفترچه را مطالعه کنید تا با قسمت‌های مختلف دستگاه آشنا شوید .  
مانند همه دستگاه‌های مکانیکی دیگر این دستگاه نیز نیاز به تمیز کردن ، پاکسازی و سرویس دارد.  
اگر اینکار توسط کسی انجام شود که آموزش لازم را ندیده باشد ممکن است مشکلی در دستگاه ایجاد شود ، به شدت توصیه میشود کسی که بصورت روزانه با این دستگاه کار میکند و یا مسئول تمیز کردن و پاکسازی دستگاه است حتما این دفترچه راهنما را به دقت مطالعه کند.

#### 5 نصب و راه اندازی

1- جعبه و سایر لوازم بسته بندی دستگاه را برای استفاده های بعدی نگهدارید.

#### ⚠ نکته مهم

هنگام جابجایی دستگاه ، هرگز دستگاه را با مخزن های اوابراتور و یا سیلندر جابه جا نکنید . سازنده هیچگونه مسئولیتی را در برابر صدمه های احتمالی از حمل نادرست محصول نمی پذیرد.  
2- جعبه ی دستگاه را بازرسی کنید و اگر صدمه ای خورده به مسئول حمل اطلاع دهید تا گزارش آن را بنویسد.  
3- دستگاه را در مکانی نصب کنید که تحمل وزن کل دستگاه را داشته باشد. (با در نظر گرفتن هشدار مهم بند 1)  
4- برای تهویه مناسب لازم است که دستگاه از هر طرف 15 سانتی متر جای خالی داشته باشد.  
5- مطمئن شوید که پایه ها به خوبی به پایه ی اصلی پیچ شده اند.

#### ⚠ در صورت نیاز پایه های استاندارد نصب شده را با پایه های 100 میلی متری تعویض کنید.

6- قبل از استفاده از محصول، دستگاه باید بر اساس دستورالعمل های این دفترچه راهنما جدا، تمیز و ضد عفونی شود. ( به قسمت 3 . 7 مراجعه شود).



توجه :

اگر دستگاه به درستی و با سیم مناسب به زمین متصل نشود می تواند باعث برق گرفتگی شود.

#### ⚠ نکته ی مهم

دستگاه را طوری نصب کنید که کابل برق آن به راحتی در دسترس باشد.

#### 6 کارکرد مناسب و ایمن

- 1- بدون خواندن این دفترچه راهنما از دستگاه استفاده نکنید .
- 2- قبل از نصب کامل دستگاه از آن استفاده نکنید .
- 3- تا زمانی که همه ی پنل های دستگاه با پیچ محکم نشده است از دستگاه استفاده نکنید.
- 4- جسم و یا انگشتان را در حائل پنل و یا خروجی شیر قرار ندهید.
- 5- هیچ قسمتی از دستگاه را برای تمیز و یا سرویس کردن جدا نکنید ، قبل از اینکه مطمئن شوید که دستگاه بطور کامل از برق جدا شده است.

## 7 عملکرد دستگاه

- 1- دستگاه را طبق دستورالعمل این دفترچه در قسمت 7.3 تمیز و ضد عفونی کنید.
- 2- مخزن ها را تا قسمت علامت زده شده پر کنید و نه بیشتر.  
مقدار دقیق روی مخزن ها با علامت نشان داده شده . (به لیتر یا گالون)
- 3- اگر قرار است مواد با آب رقیق شود ، ابتدا آب را داخل ظرف ریخته و مواد را به آن اضافه کنید سپس داخل مخزن بریزید.  
اگر از سبزیجاتی استفاده می کنید که پالپ دارند برای جلوگیری از گیر کردن پالپ آنها در شیر تخلیه توصیه میشود که آن ها را صاف کنید.
- 4- برای داشتن بهترین نتیجه، از مواد اولیه ای استفاده کنید که برای یخ در بهشت مناسب است. برای نوشیدنی های رقیق تر مقدار آب بیشتری باید اضافه شود. برای نوشیدنیهای طبیعی مثل لیمو ترش و پرتقال و غیره ویا نوشیدنیهایی مثل قهوه که شکر ندارند ، 150 تا 200 گرم شکر به ازای هر لیتر باید اضافه شود.  
نکته: درجه ی بریکس یخ در بهشت (درصد شکر موجود) باید حداقل 13 باشد.  
نکته: از این دستگاه فقط برای مواد خوراکی استفاده کنید.
- 5- کاورها را نصب کنید و دقت کنید که بطور صحیح در جای خود قرار گرفته باشند.
- 6- سوئیچ های کنترل را همانطور که در قسمت 7.1 نشان داده شده تنظیم کنید.
- 7- وقتی شربت به دمای مشخص خود رسید و مواد قوام مناسب خود را پیدا کردند و خنک کننده بصورت اتوماتیک خاموش شد، همچنان دستگاه را روشن نگه دارید تا مخلوط کن به چرخیدن خود ادامه دهد.
- 8- برای جدا کردن کاور یکی از دو دکمه (شکل 1) را فشار داده و کاور را بالا بکشید.

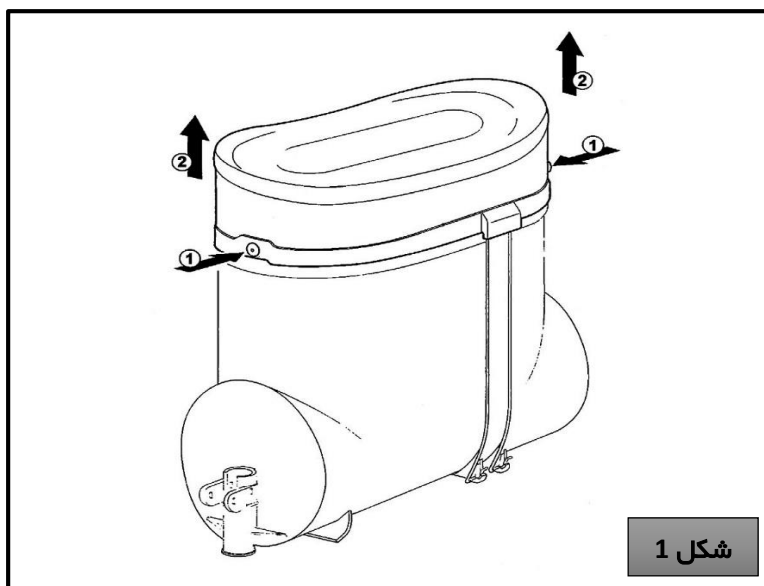

9- می‌توانید کاور را با چرخاندن دو کلیدی که در قسمت پایینی قرار گرفته‌اند و در شکل دو نشان داده شده است، قفل کنید. (شکل 2)

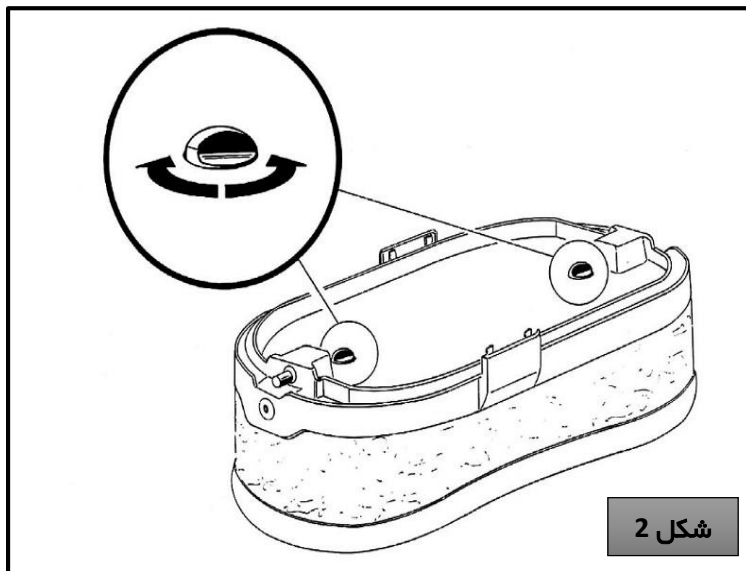

10- برای باز کردن قفل کاور بالایی، باید یک سوزن یا جسم تیزی را در سوراخی که در وسط دکمه فیکس کردن قرار گرفته فشار داده و کاور را بالا بکشید. (شکل 3)

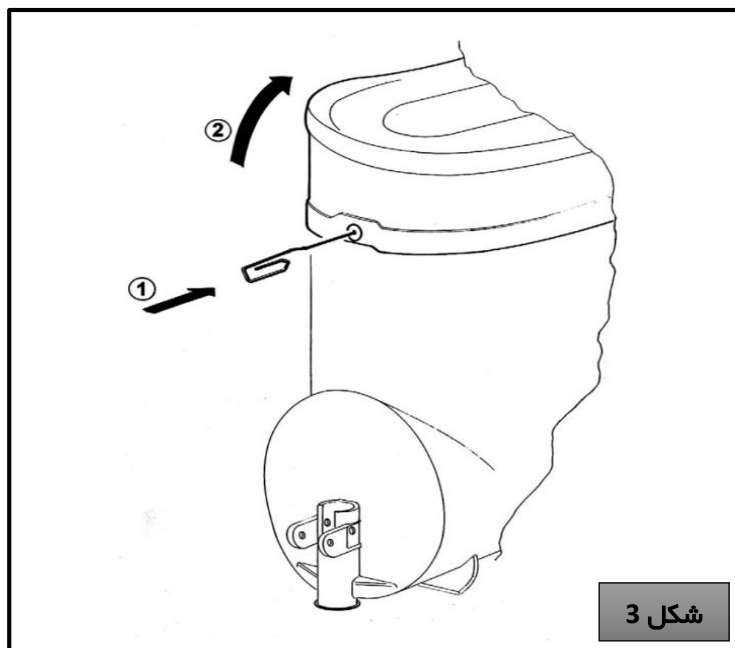

## 7.1 شرح کنترل ها

این دستگاه مجهز به یک کلید روشن و خاموش و یک کلید چراغ است و همچنین هر مخزن دارای یک کلید مخلوط کن/ سردکن مخصوص به خود است. در واقع امکان این وجود دارد که هم نوشیدنی رقیق داخل دستگاه داشته باشید و هم یخ در بهشت. وقتی داخل یکی از مخزنها روی تنظیمات نوشیدنی رقیق تنظیم شده است، دمای نوشیدنی با ترموستات متناظر آن مخزن کنترل می شود و وقتی روی تنظیمات یخ در بهشت باشد بافت مواد موجود در دستگاه با پیچ تنظیم واقع در پشت دیواره ی هر مخزن کنترل میشود (برای تنظیمات دما و بافت به قسمت 7.2 مراجعه کنید. همه دکمه ها روی پنل دکمه ها که با کاور محافظت می شود قرار گرفته اند. (شکل 4)

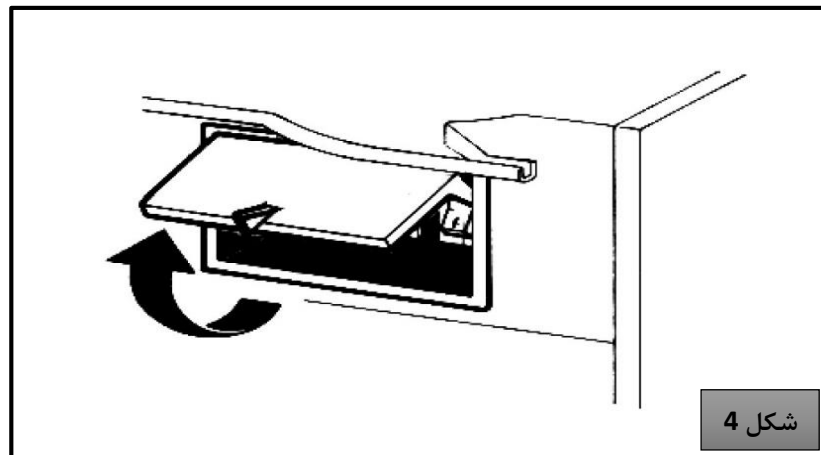

همچنین همه مدلها به جز MT1 یک کلید ایمنی فشار اتوماتیک دارند که از آسیب خوردن کمپرسور جلوگیری میکند. چراغ اخطار واقع در سمت چپ کاورها نشان دهنده تهویه ی نامناسب آن قسمت است. در اینصورت اطراف دستگاه را چک کنید که فضای کافی برای تهویه وجود داشته باشد، حداقل 15 سانتیمتر در هر طرف دستگاه و همچنین فیلتر کندانسور باید بدون هیچگونه گرد و غبار یا هرگونه آلودگی دیگر باشد. اگر با رعایت تمام این موارد چراغ اخطار هنوز روشن است دستگاه باید توسط اپراتورهای شرکت ماه تک، سرویس شود. دکمه های کنترل دستگاه را در شکل 5 ببینید.

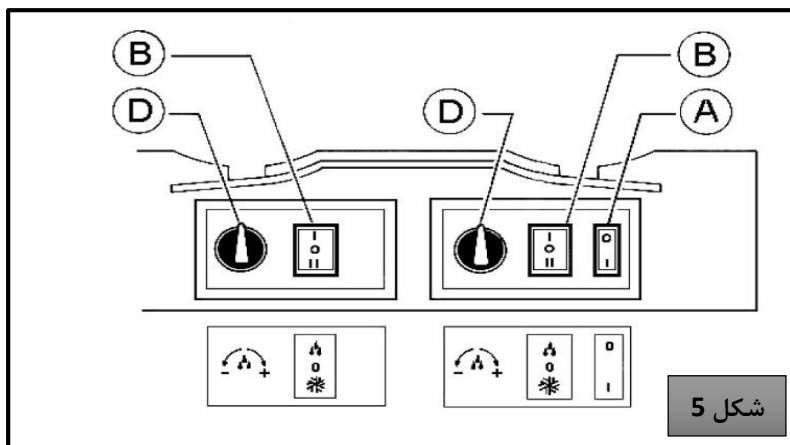

## دکمه ی خاموش روشن (A)

- وضعیت 0 دستگاه کاملا خاموش است .  
وضعیت | دستگاه روشن است و باقی کلیدها فعالند . فن موتور هم کار میکند.  
کلید چراغ (E):  
وضعیت 0 همه ی چراغهای بالای کاور خاموش است .  
وضعیت | همه ی چراغهای بالای کاور روشنند در صورتیکه کلید A هم در وضعیت روشن باشد.

## دکمه ی هم زن / خنک کننده (B):

- وضعیت | هر دو همزن و خنک کننده روشن و در حالت نوشیدنی رقیق هستند.  
وضعیت 0 خاموش  
وضعیت || هر دو همزن و خنک کننده روشن و روی حالت یخ در بهشت هستند .

## ترموستات (D):

- چرخش ساعتگرد : برای کاهش دما  
چرخش پاد ساعتگرد : برای افزایش دما  
برای استفاده از دستگاه :

- 1- کلید روشن خاموش را روی وضعیت | بگذارید.
- 2- کلید میکسر/ خنک کننده را : روی | برای نوشیدنی رقیق و روی || برای یخ در بهشت قرار دهید.
- 3- کلید چراغ را روی | قرار دهید.

## 7.2 نکات کلیدی عملکرد

- 1- بافت یخ در بهشت : توسط کارخانه تنظیم شده است ، در صورت نیاز، از یک پیچ گوشتی استاندارد برای تنظیم پیچی که در پشت هر مخزن قرار دارد استفاده کنید. (شکل 6) : بسمت راست (ساعتگرد) برای داشتن محصول غلیظ تر (نشانگر F بسمت پایین میروود) . بسمت چپ (پادساعتگرد) برای داشتن محصول رقیق تر (نشانگر F بسمت بالا می رود) .

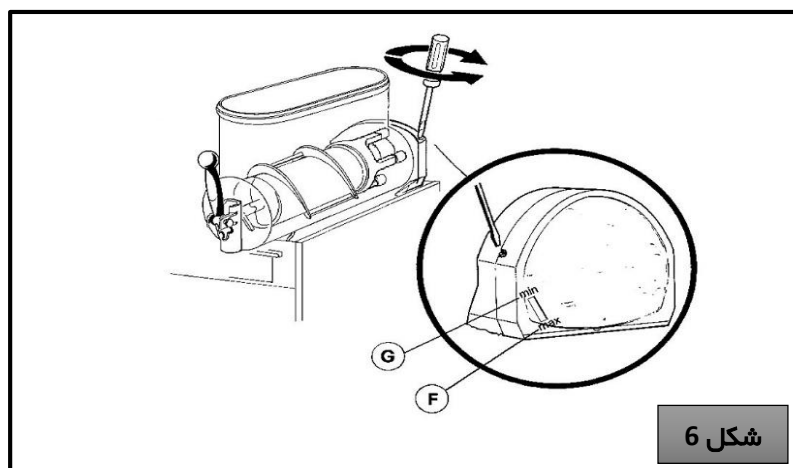



**2- تنظیم دمای نوشیدنی :** دمای مناسب نوشیدنی توسط کارخانه از قبل ست شده است . برای تنظیم مجدد، دستگیره ای که در هر جعبه کلید قرار داده شده است را به این نحو بچرخانید : بطرف راست (ساعتگرد) برای کم کردن دما. به سمت چپ (پادساعتگرد) برای افزایش دما.

**نکته :** دمای نوشیدنی تنها در صورتی با ترموستات کنترل میشود که کلید همزن/خنک کننده روی وضعیت |نوشیدنی رقیق) باشد.

**3- مدت زمان درست شدن یخ در بهشت به متغیرهای مختلفی مانند: دمای محیط ، دمای مخلوط اولیه ، مقدار شکر و تنظیم بافت بستگی دارد .**

**4- برای کوتاه کردن زمان تولید یخ در بهشت و افزایش تولید ، توصیه میشود که مخلوط را قبل از استفاده خنک کنید.**

**5- برای کوتاه کردن زمان تولید یخ در بهشت و افزایش میزان تولید ، مخزن باید وقتی مقدار محصول از نصف سیلندر اواپراتور کمتر شد و همچنین در ابتدای هر روز پر شود.**

**6- برای حفظ و داشتن محصول خوب دستگاه باید در طول شب نیز ( حداقل روی حالت نوشیدنی رقیق) در حال کارکردن باشد. اگر این کار ممکن نبود و مقداری از محصول در طول شب در دستگاه باقی مانده بود ، کلید میکسر/ خنک کننده باید حداقل یکساعت قبل از خاموشی دستگاه روی وضعیت | قرار بگیرد . این باعث جلوگیری از هرگونه گیرکردن یخ تولید شده در طول شب می شود که می تواند در هنگام روشن شدن دوباره ی دستگاه به میکسرها و موتورهایشان آسیب رساند. اگر یخی در دستگاه تشکیل شده بود باید قبل از روشن شدن دستگاه از آن خارج شود. کار کردن دستگاه در طول شب در حالت نوشیدنی رقیق همچنین از انباشته شدن احتمالی یخ ناشی از تراکم مواد در مخزن ها جلوگیری می کند.**

**7- میکسرها در طول مدتی که محصول یخ زده داخل مخزن هاست ، نباید خاموش شوند. اگر خاموش شوند، ممکن است قطعات یخ بصورت جامد تشکیل شود، که در این صورت با روشن کردن مجدد ممکن است به میکسرها و موتورهایشان آسیب برسد. در چنین حالتی میکسرها باید بعد از آب شدن یخها روشن شوند .**

**8- دستگاه به یک اتصال مغناطیسی مجهز است که توسط آن موتور دنده (که خارج از مخزن نصب شده است ) میکسرها را هدایت میکند (داخل مخزن) . درایو مغناطیسی به عنوان کلاچ هوشمند عمل میکند که می تواند بطور اتوماتیک میکسرها را در صورت وجود یخ یا به دلایل دیگر قطع کند. شما به راحتی با سرو صدای ممتد دستگاه متوجه این موضوع خواهید شد که چیزی در دستگاه گیر کرده است. در این صورت لازم است که دستگاه را به سرعت از برق بکشید ، مخزن را خالی کرده و جلوی این انسداد را بگیرید.**

**9- دستگاه باید بتواند از خود گرما ساطع کند.**

اگر این گرمای ساطع شده از دستگاه زیاد به نظر می رسد ، چک کنید که هیچ منبع گرمایی نزدیک دستگاه نباشد و عبور جریان هوا از شکاف پنل ها با دیوار یا جعبه ای مسدود نشده باشد. در هر صورت اگر محصول داخل مخزنها یخ زده باشد و چراغ اخطار کلید فشار خاموش باشد بدین معنی است که دستگاه به خوبی کار میکند.

### 7.3 تمیز کردن و ضد عفونی کردن

- 1- پیشنهاد می کنیم برای تضمین بهترین طعم و همچنین بهره وری بیشتر، تمیز کردن و ضد عفونی کردن دستگاه را فراموش نکنید.
- 2- برای جداسازی و پاکسازی، دستگاه باید خالی باشد، برای اینکار بدین نحو عمل کنید:
  - کلید روشن خاموش را روی موقعیت | قرار دهید.
  - کلیدهای میکسر/ خنک کننده را روی موقعیت | (حالت نوشیدنی رقیق) قرار دهید.
  - زیر هر شیر یک ظرف قرار داده و مخزن ها را بطور کامل تخلیه کنید.
  - همه ی کلیدهای کنترل را روی موقعیت 0 قرار دهید.

#### 7.3.1 جداسازی



- قبل از هرگونه جداسازی و یا نظافت حتما دقت کنید که یخ در بهشت از برق جدا شده باشد.
- 1- کاور را از مخزن جدا کنید.
  - 2- اهرم 1 را مطابق شکل فشار داده و مخزن خالی را (از سمت اهرم) به سمت بالا بکشید و آن را درآورید.

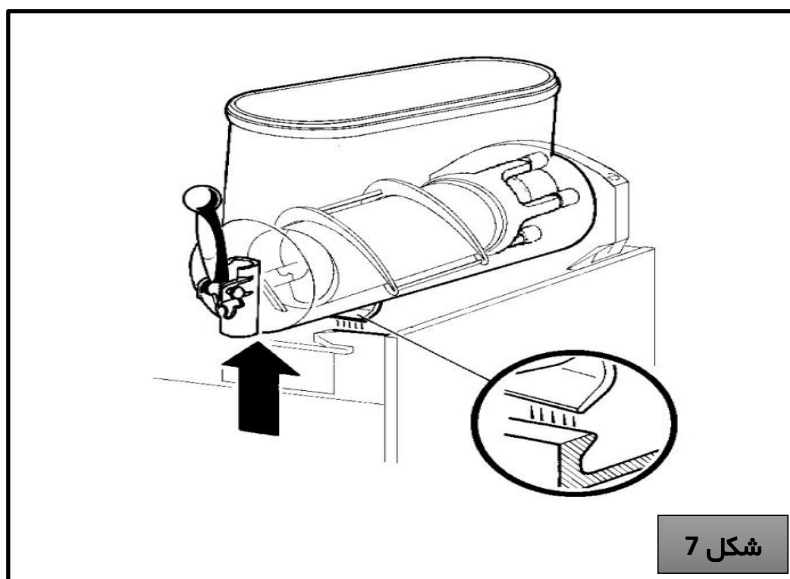

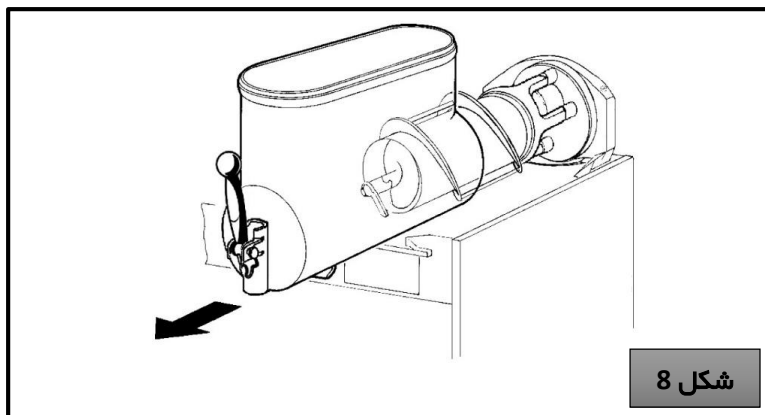

3- پاروی بیرونی را بیرون بکشید (شکل 9) سپس پارو داخلی را بیرون آورید. (شکل 10)

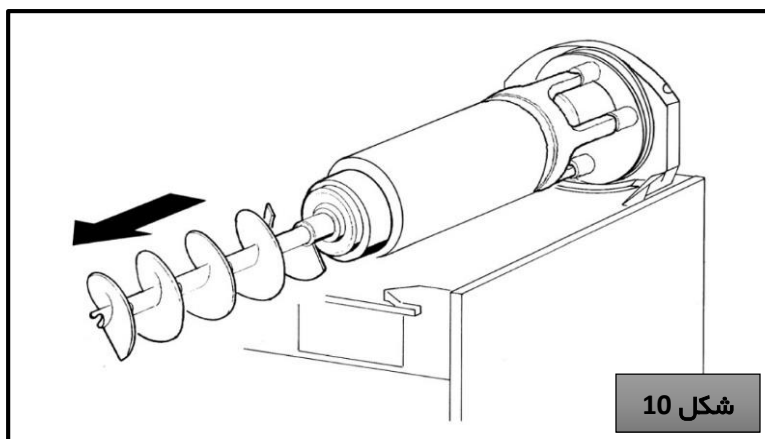
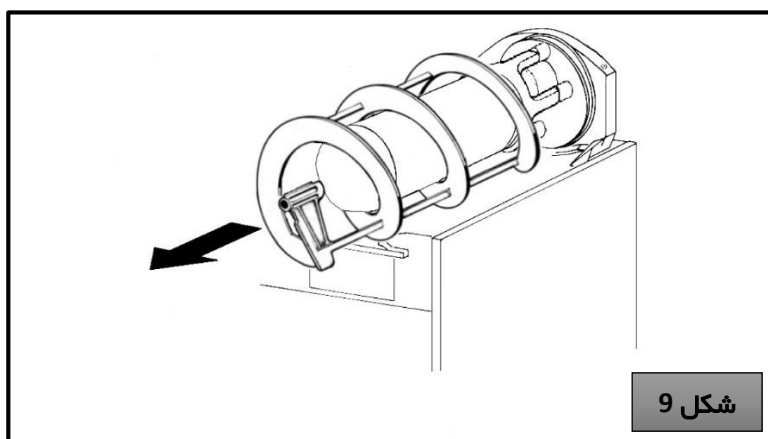

4- واشر مخزن را از جای خود جدا کنید. (شکل 11)

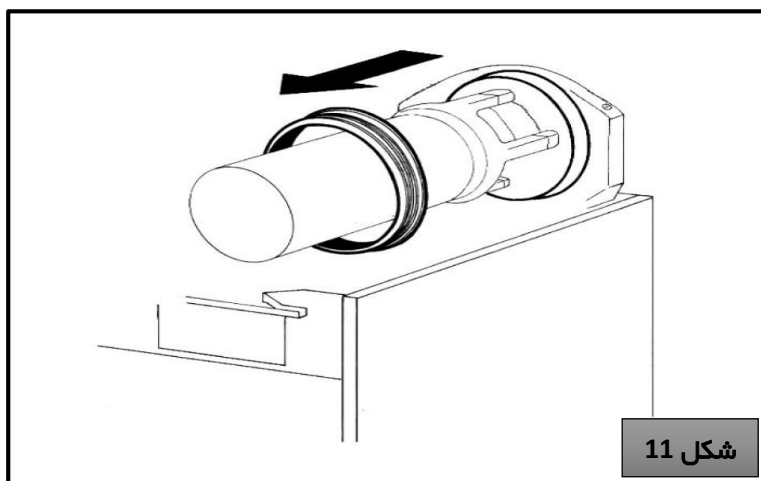

5- دستگیره مونتاژ را با بیرون آوردن پین و بالا کشیدن دسته ، جدا کنید. (شکل 12)

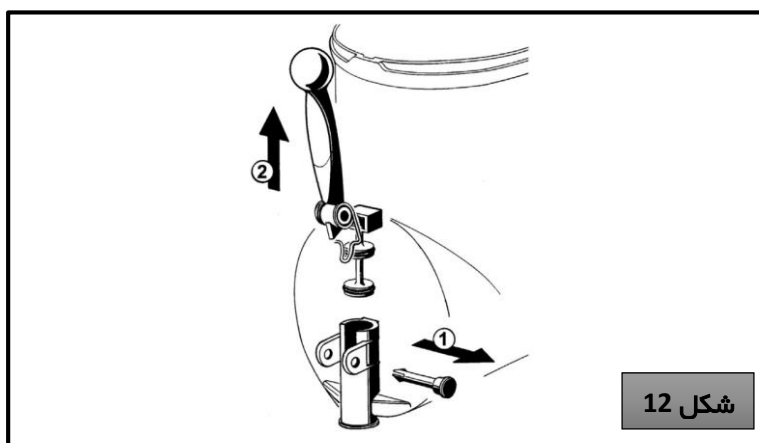

6- سینی آب ریز را درآورده و آن را خالی کنید.

### 7.3.2 تمیز کردن :



توجه :

قبل از هرگونه جداسازی و یا پاکسازی حتما دقت کنید که دستگاه از برق جدا شده باشد.

⚠ نکته ی مهم :

هیچکدام از قسمت‌های دستگاه را در ماشین ظرفشویی نشویید .

1- دو گالن محلول رقیق آب آشامیدنی (45-60 درجه سانتیگراد) و و مایع ظرفشویی آماده کنید . از شوینده هایی که ممکن است ایجاد سایش کنند استفاده نکنید.

نکته : در صورت وجود برجسب ها حتما طبق آنها عمل کنید . محلول شستشویی که بیش از حد قوی باشد ممکن است به قسمت‌های مختلف دستگاه آسیب برساند و محلول شستشویی که بیش از حد رقیق و ضعیف باشد دستگاه را به خوبی تمیز نمیکند .

⚠ نکته ی مهم :

برای جلوگیری از آسیب رساندن به دستگاه از شوینده هایی استفاده کنید که برای قسمت‌های پلاستیکی دستگاه مناسبند.

2- از یک فرچه نرم مناسب برای تمیز کردن قسمت‌های مختلف دستگاه با محلول شوینده استفاده کنید.



توجه :

در هنگام تمیز کردن ماشین ، توجه کنید مقدار آب بیش از اندازه در اطراف قسمت‌هایی از دستگاه که به اتصالات برق مرتبط هست نباشد . خطر برق گرفتگی و یا خراب شدن دستگاه در این شرایط وجود دارد .

3- پوشش های بالای چراغ را در محلول غوطه ور نکنید . آنها را بطور جداگانه با محلول تمیز کنید و قسمت‌های داخلی را با دقت بشویید.

4- همچنین سیلندرهای اواپراتور را نیز به همان ترتیب و با یک فرچه نرم بشویید .

5- تمام قسمت‌ها را با آب خنک آبکشی کنید.

### 7.3.3 ضد عفونی کردن

دستگاه حتما قبل از شروع به استفاده باید ضد عفونی شود .

اجازه ندهید مدت طولانی بعد از ضد عفونی کردن دستگاه بدون استفاده بماند.

- دستان خود را با صابون ضد باکتری مناسب بشویید .

1- حداقل دوگالن آب با دمای 45- 60 درجه سانتیگراد و محلول ضد عفونی (یک قاشق هیپوکلریت سدیم و یا کلورین (ppm100) در دو لیتر آب ) آماده کنید.

2- قسمت‌های مختلف دستگاه را بمدت 5 دقیقه در محلول ضد عفونی قرار دهید.

3- کاورهای بالای محفظه ها را در مایع ضد عفونی غوطه ور نکنید ، داخل آنها را با دقت با مایع ضد عفونی بشویید.

4- قسمت‌های ضد عفونی شده را روی یک سطح تمیز و صاف قرار دهید تا در معرض هوا خشک شوند.

5- تمام سطوح خارجی دستگاه را پاک کنید . از دستمال زبر استفاده نکنید.

### 7.3.4 مونتاژ

- شربت ریز را در جای خود قرار دهید.

1- پیستون شیر ، داخل پارو و پاروی بیرونی را فقط با وازلین تهیه شده توسط خود کارخانه و یا هر روان کننده تایید شده روغن کاری کنید . (نقاط A ، B و C را در شکل 13 ملاحظه کنید . )

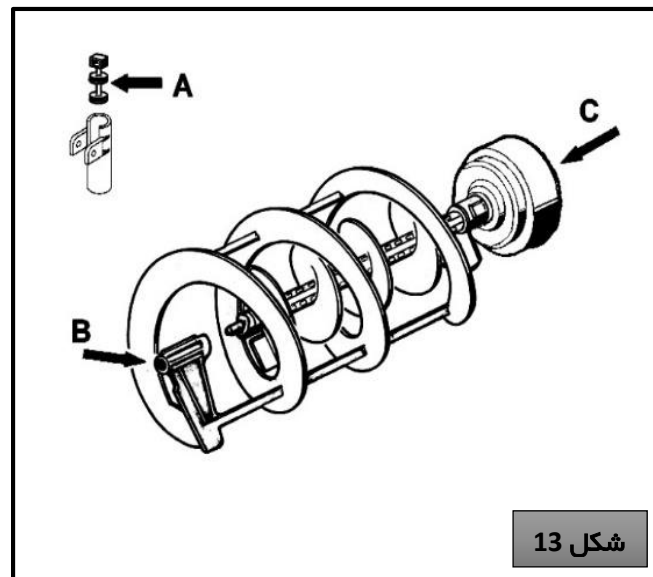

شکل 13

2- مراحل باز کردن شیر را برعکس انجام داده و آن را مونتاژ کنید (شکل 12)

3- واشر مخزن را در جای خود قرار دهید.

نکته: لبه ی بزرگتر واشر باید رو به دیواره پشتی باشد. (شکل 14)

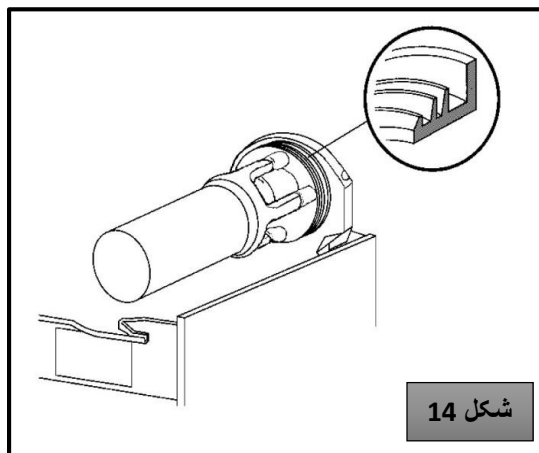

4- پارو را داخل اواپراتور قرار دهید. برای جلوگیری از برخورد آن به دیواره عقب توجه کنید که کامل در انتها قرار گیرد. (شکل 15)

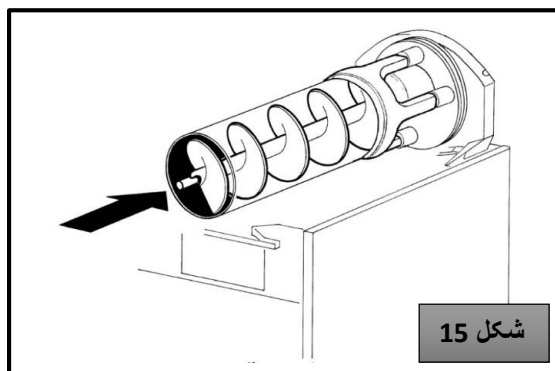

5- پاروی خارجی را نصب کنید. آن را روی اواپراتور آنقدر بکشید که شکاف جلوی آن با انتهای محور پاروی داخلی درگیر شود.

(شکل 16)

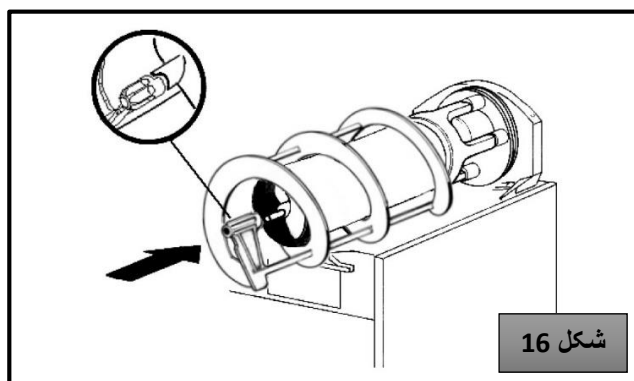

6- مخزن را به طرف دیواره ی پشتی دستگاه هل دهید تا زمانی که کاملا دور واشر قرار گیرد و قلاب ها در جای خود باشند. (شکل 17)

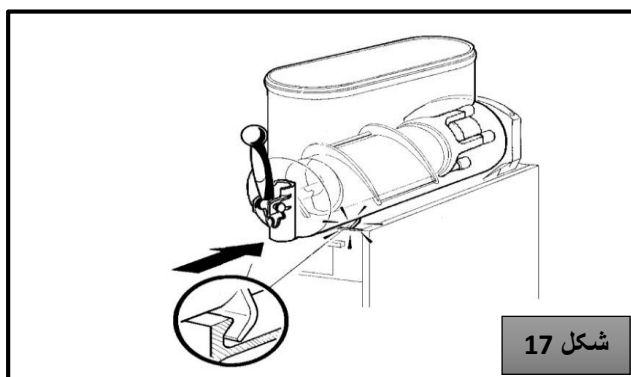

7- مقداری از مواد تازه را داخل مخزن ریخته و آبکشی کنید تا از ضدعفونی کننده چیزی داخل مخزن باقی نماند.

#### 7.4 ضد عفونی کردن دستگاه بدون جداسازی

روزانه : علاوه بر ضدعفونی کردن قطعات دستگاه بصورت جداگانه می توانید بصورت روزانه بدون جداسازی، دستگاه را قبل از استفاده ضدعفونی کنید .

- 1- دوگالن آب با دمای 45-60 درجه سانتیگراد و محلول ضد عفونی کلورین (ppm100) آماده کنید.
- 2- محلول را در محفظه بریزید .
- 3- از یک برس مناسب جهت شستشو استفاده کرده و با محلول تمام قسمت های محفظه و قسمت داخلی پوشش ها را شستشو کنید.
- 4- در محفظه ها را بسته و دستگاه را بمدت دو دقیقه روشن کنید تا با محلول کار کند سپس محفظه ها را آب بکشید.
- 5- مقدار کمی از مایع داخل محفظه ها ریخته و آن را خالی کنید تا مطمئن شوید ضدعفونی کننده داخل دستگاه باقی نمانده ، بعد از آن دستگاه را نشویید.

#### 8 تعمیرات روتین

- 1- روزانه: هر روز دستگاه را بازبینی کنید که نشستی نداشته باشد . در صورتیکه با جاسازی دقیق نشستی از بین نرفت ، ممکن است بعلت روغنکاری نامناسب و یا پارگی یا شکستگی در قسمتی از دستگاه باشد ، قسمت های شکسته یا خراب را با لوازم یدکی اصل که از نماینده ی شرکت تهیه می کنید ، تعویض نمایید.
- 2- ماهانه: گرد و غبار را از فیلتر کندانسور بزدایید . یک فیلترآلوده میتواند باعث کاهش عملکرد وخرابی کمپرسور شود. تنها پنل سمت راست را جدا کنید ( از طرف دسته) و دو پیچ با روکش پلاستیکی را باز کنید. (شکل 18)



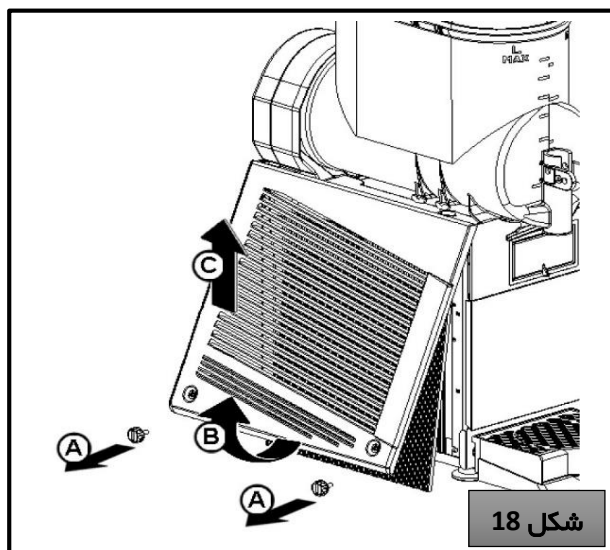

توجه :

باله های کندانسور بسیار تیزند. هنگام تمیز کردن آن بسیار احتیاط کنید.

3- تعویض لامپهای داخل کاورها: پیچهای بالایی کاور را باز کرده ، سوکت را بلند کرده و لامپها را تعویض کنید. سپس محافظ و پیچ را در جای خود مونتاژ کنید. (شکل 19)

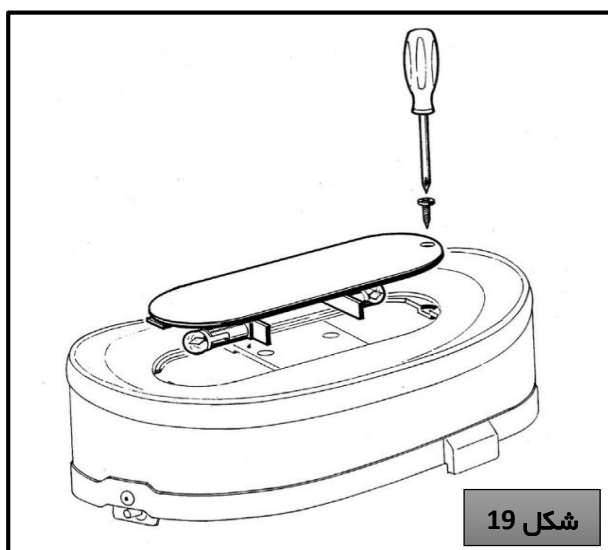

## 8.1 تعمیر دستگاه (توسط نماینده ی آموزش دیده واحد خدمات پس از فروش)

- 1- سالانه : پنل ها را جدا کرده و داخل ماشین را اعم از پایه ، پنل های کناری ، کندانسور و غیره را تمیز کنید.
- 2- سالانه: اگر پاروهای فلزی فرسوده و یا بیضی شکل شده اند ، باید تعویض شوند.
- 3- در هنگام نصب فیلترهای ضد اسپلش دخیل پنل های شکافدار نباید بیرون آورده شود .
- 4- هرگز ژاکت عایق را از اطراف لوله ی مکش اوپراتور باز نکنید. (لوله ی مسی واقع در سمت راست موتور دنده). اگر ژاکت عایق گم شد ، کل قسمتها را با لوازم یدکی اورجینال تامین کننده تعویض کنید.
- 5- برای جلوگیری از ایجاد هرگونه صدمه به دستگاه ، تمام قسمتهای پلاستیکی باید تنها با وازلین تولید شده توسط خود کارخانه یا مواد مجاز مناسب برای پلی کربنات روغن کاری شوند .



راه های ارتباطی با واحد خدمات پس از فروش ماه تک



[www.mahtackservice.ir](http://www.mahtackservice.ir)



[@Mahtackbot](https://t.me/Mahtackbot)



[Mahtackservice](https://www.instagram.com/Mahtackservice)

