

# BRAS®



یخ دربهشت  
B-FROZEN

دفترچه راهنمای راه اندازی  
و  
روش استفاده

## 1 دستور العمل ایمنی الکتریکی

- 1- قبل از اتصال به برق چک کنید که ولتاژ نشان داده شده در جدول ارزیابی دستگاه با ولتاژ برق شما یکی باشد. دستگاه را به یک منبع تغذیه تک فاز با یک سوکت زمین وصل کنید که طبق مقررات فعلی مورد نیاز است. از یک فیوز مناسب (با توجه به جدول مشخصات) قبل از پریز برق استفاده کنید تا در صورت عبور جریان غیرمجاز برق فیوز قطع شود.
- 2- برای اتصال دستگاه به برق از کابل‌های فرعی استفاده نکنید.
- 3- در صورت خرابی کابل برق، برای ایمنی بیشتر باید توسط نماینده‌ی مجاز شرکت تعویض گردد.
- 4- این دستگاه برای استفاده در فضای باز مناسب نیست.
- 5- دستگاه باید در وضعیت صحیح نصب شود.
- 6- قبل از تمیز کردن دستگاه، آن را از برق بکشید.
- 7- همیشه قبل از هرگونه پاکسازی و یا جدا کردن قسمتی از دستگاه، آن را از برق بکشید.
- 8- برای شستن دستگاه از واتر جت و یا آب با فشار زیاد استفاده نکنید.
- 9- این دستگاه نباید توسط کودکان استفاده شود.
- 10- اجازه ندهید کودکان با این وسیله بازی کنند.
- 11- این وسیله نباید توسط افراد کم توان جسمی یا ذهنی و یا بی تجربه و بی دانش استفاده شود مگر اینکه تحت نظارت شخص آموزش دیده باشند و یا بطور کامل آموزش دیده باشند و از خطرات آن آگاه باشند.
- 12- فقط افرادی که آموزش دیده اند اجازه‌ی دسترسی به قطعات داخلی دستگاه را دارند، بخصوص در مورد موارد ایمنی و بهداشت.

## 2 دستور العمل ایمنی مربوط به بهداشت دستگاه

- 1- این دستگاه به طور انحصاری برای استفاده داخلی و مشابه طراحی شده است.
- 2- برای اینکه دستگاه به درستی عمل کند، دمای اتاق باید بین 5 تا 32 درجه سانتیگراد باشد.
- 3- از این دستگاه فقط برای خنک کردن مایعات مشخص شده استفاده کنید.
- 4- مایعات خطرناک و یا سمی را داخل دستگاه قرار ندهید.

### 3 مشخصات فنی

B-frozen 10/3 smart	B-frozen 10/2 smart	B-frozen 10/1 smart	B-frozen 6/3 smart	B-frozen 6/2 smart	B-frozen 6/1 smart		
3	2	1	3	2	1	n	مخزن متحرک شفاف
10	10	10	6	6	6	l	ظرفیت تقریبی هر مخزن
60	40	20	60	40	20	cm	عرض
50	50	50	50	50	50	cm	عمق
70	70	70	62	62	62	cm	ارتفاع
61	45	25	57	41	23	kg	وزن خالص
64	48	27	60	44	25	kg	وزن ناخالص

- ترموستات قابل تنظیم

- کمپرسور هرمتیک

- کندانسور هوایی

- محافظ اضافه بار کمپرسور

- میزان صدا کمتر از 70 dB (A)



نکات مهم

مشخصات الکتریکی: اطلاعات روی صفحه ی داده ها ی مربوط به هردستگاه را مطالعه کنید. . این صفحه در پایین پنل جلویی، پشتو سمت راست سینی آبریز قرار دارد . شماره سریال دستگاه ها (که با علامت # نشان داده شده است) در فریم پایین صفحه قرار دارد .

همیشه به اطلاعات موجود در این صفحه مراجعه کنید.

#### 4 معرفی

لازم است تمام اطلاعات داخل این دفترچه را مطالعه کنید تا با قسمت‌های مختلف دستگاه آشنا شوید .

مانند همه دستگاه‌های مکانیکی دیگر این دستگاه نیز نیاز به تمیز کردن ، پاکسازی و سرویس دارد.

اگر اینکار توسط کسی انجام شود که آموزش لازم را ندیده ممکن است مشکلی در دستگاه ایجاد شود ، به شدت توصیه میشود کسی که بصورت روزانه با این دستگاه کار میکند و یا مسئول تمیز کردن و پاکسازی دستگاه است حتما این دفترچه راهنما را به دقت مطالعه کند.

#### 5 نصب و راه اندازی

1- جعبه و سایر لوازم بسته بندی دستگاه را برای استفاده های بعدی نگهدارید.

#### **⚠ نکته ی مهم**

هنگام جابجایی دستگاه ، هرگز دستگاه را با مخزن‌ها و یا سیلندر ، جابه جا نکنید . سازنده هیچگونه مسئولیتی را در برابر صدمه های احتمالی از حمل نادرست محصول نمی پذیرد.

2- جعبه ی دستگاه را بازرسی کنید و اگر صدمه ای خورده به مسئول حمل اطلاع دهید تا گزارش آن را بنویسد.

3- دستگاه را در مکانی نصب کنید که تحمل وزن کل دستگاه را داشته باشد. (با در نظر گرفتن هشدار مهم بند 1)

4- برای تهویه ی مناسب لازم است که دستگاه از هر طرف 15 سانتی متر جای خالی داشته باشد.

5- چک کنید که دستگاه در جای خود محکم شده باشد. در صورت لزوم ارتفاع پایه ها را تنظیم کنید .در اینصورت پایه های مورد نیاز دستگاه ، موجود است . ( تقریبا 100 میلی متر) که باید با پایه های اصلی تعویض شوند.



توجه :

اگر دستگاه به درستی و با سیم مناسب به زمین متصل نشود میتواند باعث برق گرفتگی شود.

6- دستگاه از قبل ضد عفونی نشده است . قبل از استفاده از دستگاه باید طبق همین دستور العمل جداساز، تمیز و ضد عفونی شود. (قسمت 7.4 را ملاحظه کنید).

#### **⚠ نکته ی مهم**

دستگاه را طوری نصب کنید که کابل برق آن به راحتی در دسترس باشد.

7- در صورت نیاز، امکان اتصال دائمی دستگاه به منبع برق وجود دارد.

## 6 کارکرد مناسب و ایمن

- 1- بدون خواندن این دفترچه راهنما از دستگاه استفاده نکنید .
- 2- قبل از نصب کامل دستگاه از آن استفاده نکنید .
- 3- قبل از همه ی پنلهای دستگاه با پیچ محکم شود از دستگاه استفاده نکنید.
- 4- جسم و یا انگشتان را در حائل پنل و یا خروجی شیر قرار ندهید.
- 5- هیچ قسمتی از دستگاه را برای تمیز و یا سرویس کردن جدا نکنید ، قبل از اینکه مطمئن شوید که دستگاه بطور کامل از برق جدا شده است.
- 6- کاور باید همیشه بسته باشد.

## 7 عملکرد دستگاه

برای جدا کردن درب مخزن ، کلید بالایی را فشار دهید و درب را به سمت جلو هل دهید . اگر درب دستگاه قفل ایمنی دارد ، آن را در جهت پاد ساعتگرد بچرخانید تا قفل کلید باز شود.(شکل 9)

- 1- دستگاه را طبق دستورالعمل این دفترچه در قسمت 7.4 تمیز و ضد عفونی کنید.
- 2- مخزن را با مواد مورد نظر پر کنید.باید در نظر داشته باشید که با شروع به کار دستگاه ،حجم مواد افزایش می یابد ، درنتیجه نباید مخزن را کامل پر کنید.برای یخ در بهشت در نظر بگیرید که حجم مواد تا ده درصد افزایش می یابد.
- 3- اگر از مایع و یا پودر استفاده میکنید، مخصوصا برای درست کردن یخ در بهشت ، باید به دقت دستورالعمل سازنده را اجرا کنید.
- 4- اگر از مواد طبیعی برای درست کردن یخ در بهشت استفاده می کنید (مثل آب لیمو ، آب پرتقال یا قهوه) 150 تا 200 گرم شکر را به ازای هر لیتر از آنها اضافه کنید.
- 5- اگر از مواد یخ زده استفاده میکنید ، که با شیر یا آب رقیق میشوند، آن را از قبل در ظرف دیگری آماده کنید و وقتی مطمئن شدید که پودر بطور کامل حل شده و مایع همگن شده است آن را داخل دستگاه بریزید.

### **⚠ نکته مهم**

بعد از اینکه مخلوط مورد نظر درست شد ، درجه Brix(درصد میزان شکر ) باید از 13 بالاتر باشد.هیچگاه دستگاه را در حالتیکه فقط آب داخلش است استفاده نکنید.

### **⚠ نکته مهم**

از دستگاه فقط برای مواد غذایی استفاده کنید.

- 6- برای استفاده از کنترل ها به قسمت 7.1 مراجعه کنید.
- 7- دستگاه باید بدون وقفه استفاده شود: وقتی محصول آماده شود ، سیستم خنک کننده ی هر مخزن ، بطور اتوماتیک خاموش میشود . مخلوط کن همچنان به کار خود ادامه میدهد.

### 7.1 توضیحات کنترل ها

این دستگاه مجهز به یک کلید روشن و خاموش و یک کلید چراغ است همچنین هر مخزن دارای یک کلید مخلوط کن/ سردکن مخصوص به خود است. در واقع امکان این وجود دارد که هم نوشیدنی رقیق داخل دستگاه داشته باشید و هم یخ در بهشت . وقتی داخل یکی از مخزنها روی تنظیمات نوشیدنی رقیق تنظیم شده است ، دمای نوشیدنی با ترموستات متناظر آن مخزن کنترل میشود و وقتی روی تنظیمات یخ در بهشت باشد بافت مواد موجود در دستگاه با پیچ تنظیم واقع در پشت دیواره ی هر مخزن کنترل میشود (برای تنظیمات دما و بافت به قسمت 7.2 مراجعه کنید. همه دکمه ها، روی پنل دکمه ها، که با کاور محافظت می شود قرار گرفته اند. (شکل 1)

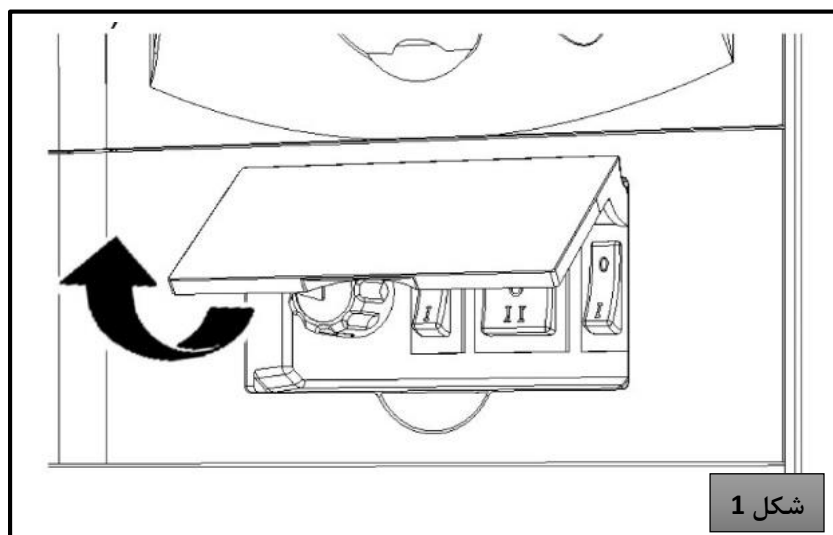

دکمه های کنترل دستگاه را در شکل 3 ببینید.

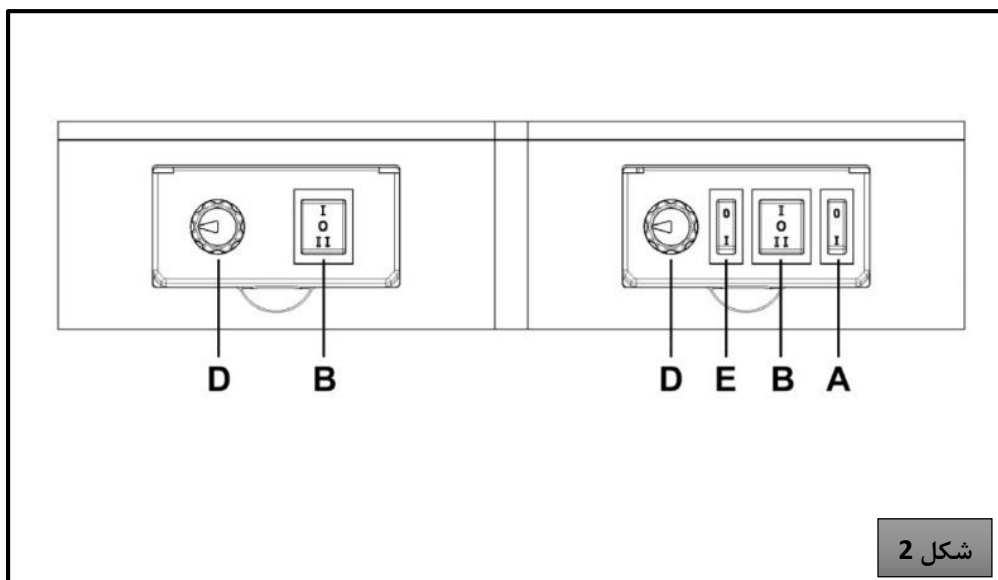

### کلید روشن خاموش A

در وضعیت 0 : دستگاه بطور کامل خاموش است

در وضعیت | : دستگاه روشن است و باقی کلیدها فعالند . فن موتور هم کار میکند.

کلید چراغ E (در صورت موجود بودن)

در وضعیت 0 : همه ی چراغهای بالای کاور خاموش است .

در وضعیت | : همه ی چراغهای بالای کاور روشنند در صورتیکه کلید A هم در وضعیت روشن باشد.

کلید میکسر / خنک کننده B:

در وضعیت | : هر دوی میکسر و خنک کننده روشن و در حالت نوشیدنی رقیق هستند.

در وضعیت 0 : خاموش

در وضعیت || : هر دوی میکسر و خنک کننده روشن و روی حالت یخ در بهشت هستند .

ترموستات D:

چرخش ساعتگرد : برای کاهش دما

چرخش پاد ساعتگرد : برای افزایش دما

برای استفاده از دستگاه :

1- کلید روشن خاموش را روی وضعیت | بگذارید.

2- کلید میکسر / خنک کننده را : روی | برای نوشیدنی رقیق و روی || برای یخ در بهشت قرار دهید.

3- کلید چراغ را روی | قرار دهید.

عملکرد کنترل های دستگاه به شرح زیر است: (شکل 1)

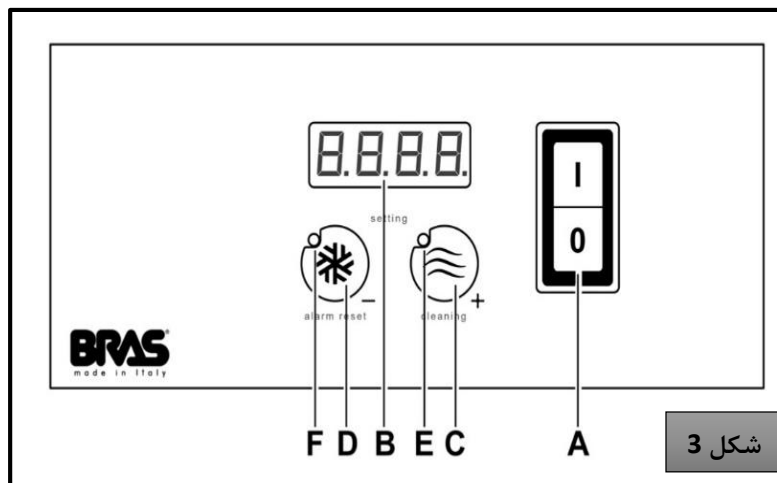

کلید روشن خاموش A

در وضعیت 0: دستگاه بطور کامل خاموش است

در وضعیت 1: دستگاه روشن است و باقی کلیدها فعالند. فن موتور هم کار میکند. در ماشین های با یک مخزن میکسرها هم کار میکنند.

کلید میکسر / خنک کننده کلیدهای C و D:

کلید C: در صورت فشار دادن، عملکرد ("DRINK") نوشیدنی را فعال می کند. در این حالت چراغ (E) روشن می شود.

کلید D: در صورت فشار دادن، عملکرد "SLUSH" را فعال میکند. در این حالت چراغ (F) روشن میشود.



در ماشین های دارای چند مخزن، فشار دادن کلیدهای مربوط به فعال کردن عملیات دستگاه ، این امکان را به شما می دهد که بتوانید مخلوط کن و سرد کن مربوط به همان مخزن را خاموش کنید. در نتیجه، مخلوط کن (میکسر) خاموش میشود و چراغ های E و F نیز خاموش خواهند شد. فشار دادن هر یک از دکمه های C یا D نیز این امکان را به شما میدهد که عملکرد مربوطه را دوباره فعال کنید.

**ترموستات : B** این دکمه دمای مواد داخل مخزن را نشان میدهد.

**اخطار دما:** اگر چراغ اخطار دما روی صفحه چشمک میزند ، بدین معنی است که دمای مواد داخل مخزن برای مدتی بالاتر از دمای ماکزیمم مشخص شده برای حفاظت از کارکرد ، بوده است و باید وضعیت مواد کنترل شود.

**دکمه ی D** را برای سه ثانیه نگه دارید تا صفحه ی نمایش ریست شود.

#### **⚠ نکته ی مهم**

اگر دستگاه زمانی روشن شود که مواد داخل مخزن دمایی بالاتر از دمای حفاظت از کارکرد باشد ، صفحه نمایش چشمک خواهد زد . برای اینکه چشمک نزد دکمه ی D را به مدت سه ثانیه نگه دارید.

#### **⚠ نکته ی مهم**

دمای محافظ کارکرد که توسط کارخانه تنظیم شده است 4 درجه ی سانتیگراد میباشد.

**حالت تمیز کردن:** دکمه ی C را برای سه ثانیه نگه دارید تا حالت تمیزکردن را فعال کند. وقتی صفحه نمایش " --- " این علامت را نشان میدهد، در این حالت میکسر می چرخد ولی خنک کننده فعال نیست. این عملکرد برای زمان شستن ماشین و ضد عفونی کردن آن ، برای جلوگیری از سرد شدن قسمت های مختلف دستگاه قابل استفاده است. با این وجود همیشه می توانید به راحتی با فشار دادن هر کلیدی، از حالت تمیز کردن خارج شوید.

**تنظیم دما در حالت نوشیدنی:** دمای مطلوب نوشیدنی ( وقتی دستگاه بعنوان یک خنک کننده ی نوشیدنی کار میکند و نه به عنوان یخ دربهشت) بوسیله ی کارخانه روی 4 درجه ی سانتیگراد تنظیم شده است. اگر مایلید دما را تنظیم کنید ، دکمه های C و D را بطور همزمان بمدت دو ثانیه نگه دارید. چراغ نشانگر E و تنظیم دما چشمک خواهد زد و شما میتوانید با استفاده از دکمه های C و D آن را تنظیم کنید. صفحه نمایش برای چند ثانیه خالی خواهد شد و سپس دمای فعلی نمایش داده می شود.

تنظیم کمترین دما در حالت یخ در بهشت: شما همچنین میتوانید کمترین دما را برای زمانی که دستگاه در حالت یخ در بهشت است، تنظیم کنید. این پایینترین دما توسط کارخانه روی 10- درجه سانتیگراد تنظیم شده است. اگر مایلید آن را دوباره تنظیم کنید، کلیدهای C و D را بطور همزمان بمدت دو ثانیه نگه دارید تا وارد تنظیمات دمای نوشیدنی شوید و چراغ نشانگر E شروع به چشمک زدن کند. کلیدهای C و D را بمدت دو ثانیه فشار دهید تا وارد تنظیمات کمترین دمای یخ در بهشت شوید و چراغ نشانگر F و تنظیم دما شروع به چشمک زدن کند. شما میتوانید با استفاده از کلیدهای C و D دما را تنظیم کنید. صفحه نمایش برای چند ثانیه خالی خواهد شد و سپس دمای فعلی نشان داده میشود.

برای راه اندازی دستگاه :

**4-** دکمه ی روشن خاموش را روی وضعیت | قرار دهید .

**5-** برای هر مخزن انتخاب کنید :

-- دکمه ی C برای گرفتن نوشیدنی خنک (بدون یخ زدن )

-- دکمه ی D برای داشتن یخ در بهشت.

**عملکرد تمیز کردن :** در طول پروسه ی ضدعفونی کردن ، بهتره که میکسرها بدون خنک کننده بچرخند. برای اینکار ، دکمه ی C را برای سه ثانیه فشار دهید : ترموستات نمایشگر با فشار دادن هر دکمه ای این علامت " --- " را نشان خواهد داد.

دستگاه از حالت تمیز کردن خارج شده و به صورت نرمال کار خواهد کرد.

## 7.2 نکات مفید برای استفاده از دستگاه

1- بافت یخ در بهشت توسط کارخانه تنظیم شده است ، در صورت نیاز، از یک پیچ گوشتی استاندارد برای تنظیم پیچی که در پشت هر مخزن قرار دارد استفاده کنید. (شکل 4) : بسمت راست (ساعتگرد) برای داشتن محصول غلیظ تر (نشانگر F بسمت پایین می‌رود) . بسمت چپ (پادساعتگرد) برای داشتن محصول رقیق تر ( نشانگر F بسمت بالا می‌رود ) .

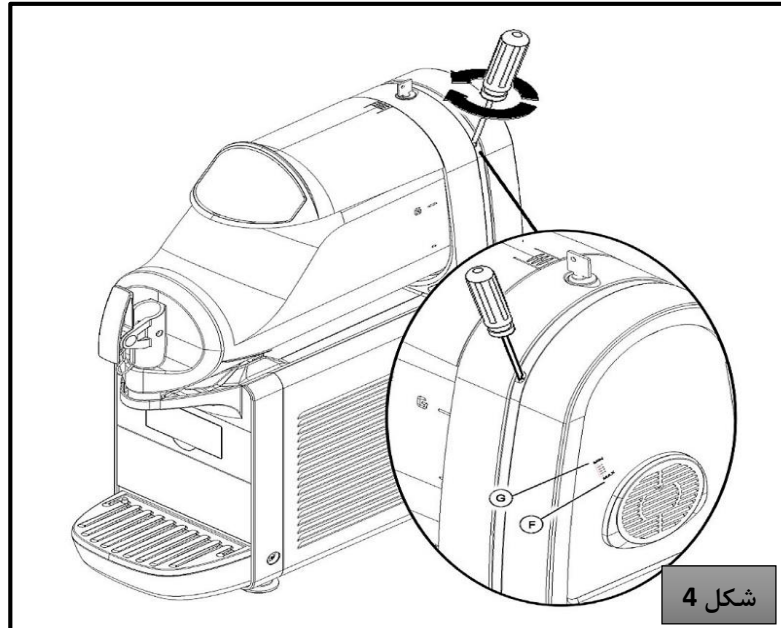

2- تنظیم دمای نوشیدنی : دمای مناسب نوشیدنی توسط کارخانه از قبل تنظیم شده است . برای تنظیم مجدد ، دستگیره ای که در هر جعبه کلید قرار داده شده است را به این نحو بچرخانید: بطرف راست (ساعتگرد) برای کم کردن دما. به سمت چپ (پادساعتگرد) برای افزایش دما.

نکته: دمای نوشیدنی تنها در صورتی با ترموستات کنترل میشود که کلید میکسر/خنک کننده روی وضعیت | ( نوشیدنی رقیق ) باشد .

3- مدت زمان درست شدن یخ در بهشت به متغیرهای مختلفی مانند: دمای محیط ، دمای مخلوط اولیه ، مقدار شکر و تنظیم بافت بستگی دارد .

4- برای کوتاه کردن زمان تولید یخ در بهشت و افزایش تولید ، توصیه میشود که مخلوط را قبل از استفاده خنک کنید.

5- برای کوتاه کردن زمان تولید یخ در بهشت و افزایش میزان تولید ، مخزن باید وقتی مقدار محصول از نصف سیلندر اوپراتور کمتر شد و همچنین در ابتدای هر روز پر شود.

**6-** برای حفظ و داشتن محصول خوب دستگاه باید در طول شب نیز ( حداقل روی حالت نوشیدنی رقیق) در حال کار کردن باشد. اگر اینکار ممکن نبود و مقداری از محصول در طول شب در دستگاه باقی مانده بود، کلید میکسر/ خنک کننده باید حداقل یکساعت قبل از خاموشی دستگاه روی وضعیت | قرار بگیرد. این باعث جلوگیری از هرگونه گیر کردن یخ تولید شده در طول شب میشود که میتواند در هنگام روشن شدن دوباره ی دستگاه به میکسرها و موتورهایشان آسیب رساند. اگر یخی در دستگاه تشکیل شده بود باید قبل از روشن شدن دستگاه از آن خارج شود. کار کردن دستگاه در طول شب در حالت نوشیدنی رقیق همچنین از انباشته شدن احتمالی یخ ناشی از تراکم مواد در مخزن ها جلوگیری میکند.

**7-** میکسرها در طول مدتی که محصول یخ زده داخل مخزن هاست، نباید خاموش شوند. اگر خاموش شوند، ممکن است قطعات یخ بصورت جامد تشکیل شود، که در این صورت با روشن کردن مجدد ممکن است به میکسر ها و موتورهایشان آسیب برسد. در چنین حالتی میکسرها باید بعد از آب شدن یخها روشن شوند.

**8-** دستگاه به یک اتصال مغناطیسی مجهز است که توسط آن موتور دنده (که خارج از مخزن نصب شده است) میکسرها را هدایت میکند (داخل مخزن). درایو مغناطیسی بعنوان کلاچ هوشمند عمل میکند که میتواند بطور اتوماتیک میکسرها را در صورت وجود یخ یا بدلائل دیگر قطع کند. شما براحتی با سرو صدای ممتد دستگاه متوجه این موضوع خواهید شد که چیزی در دستگاه گیر کرده است. در این صورت لازم است که دستگاه را به سرعت از برق بکشید، مخزن را خالی کرده و جلوی این انسداد را بگیرید.

**9-** دستگاه باید بتواند گرمای تولید شده را ساطع کند. اگر دما بیش از حد بنظر میرسد، کنترل کنید که منبع گرمایی نزدیک دستگاه نباشد و جریان هوا در پنل های شکاف دار توسط دیوار و یا جعبه ای بسته نشده باشد. از هر طرف دستگاه باید حداقل 15 سانتی متر فضای خالی وجود داشته باشد.

**10-** این محصول فقط در صنعت شیرینی سازی استفاده میشود.

### **7.3 تمیز کردن و ضد عفونی کردن**

**1-** پیشنهاد میکنیم برای تضمین بهترین طعم و همچنین بهره وری بیشتر، تمیز کردن و ضد عفونی کردن دستگاه را فراموش نکنید.

**2-** برای جداسازی و پاکسازی، دستگاه باید خالی باشد. برای اینکار بدین نحو عمل کنید:

- کلید روشن خاموش را روی موقعیت | قرار دهید.

- کلیدهای میکسر/ خنک کننده را روی موقعیت | (حالت نوشیدنی رقیق) قرار دهید.

- زیر هر شیر یک ظرف قرار داده و مخزن ها را بطور کامل تخلیه کنید.

- همه ی کلیدهای کنترل را روی موقعیت 0 قرار دهید.

### 7.3.1 جداسازی Ecoat (اختیاری)

1- قسمت سمت راست مخزن دوجداره را روی سطح قرار دهید و مخزن را داخل آن قرار دهید. (شکل 5 و 6)

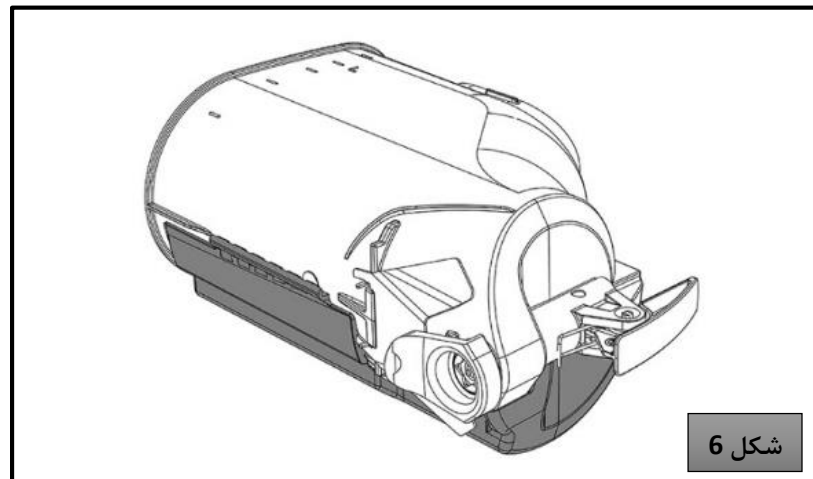
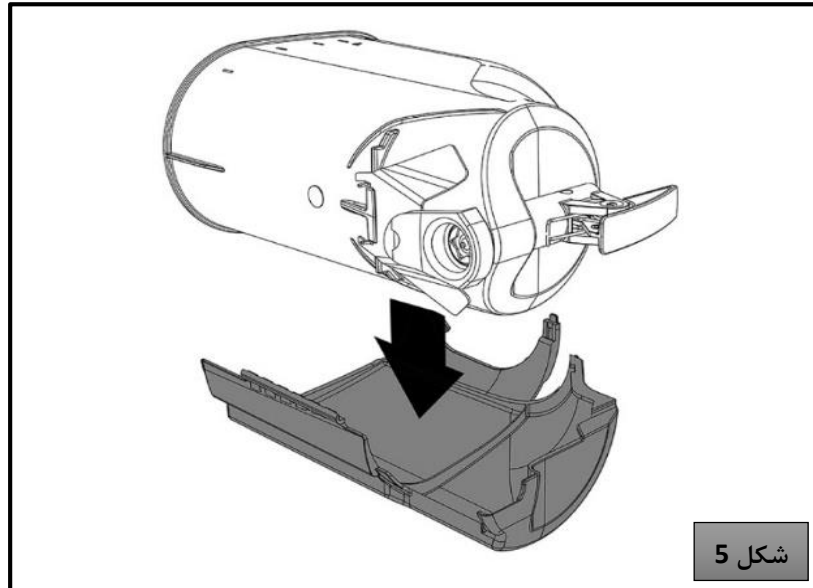

2- قسمت سمت چپ مخزن دوجداره را در جای خود قرار دهید و مطمئن شوید که دقیقاً در شیار برجسته موجود قرار گرفته است. (شکل 7 و 8 را ملاحظه کنید.)

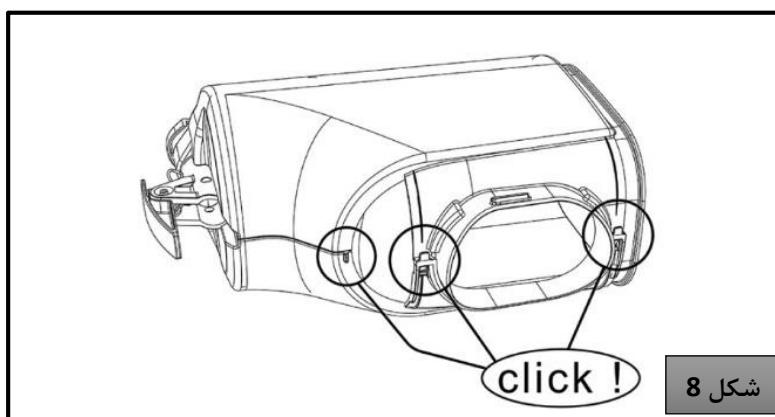
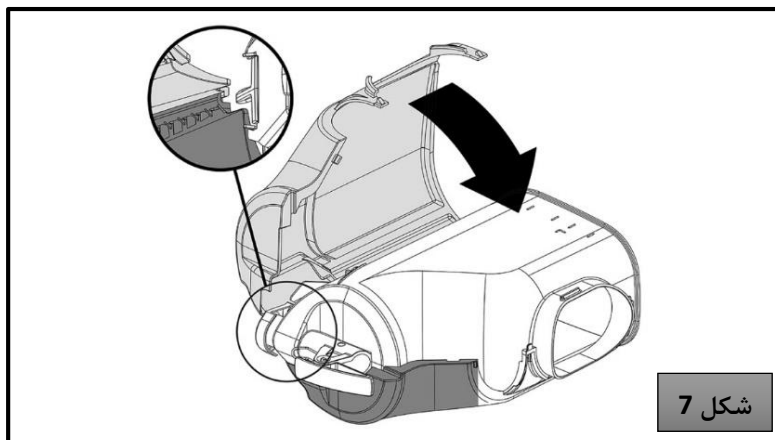

## 7.3.2 جداسازی



قبل از هرگونه جداسازی و یا نظافت حتما دقت کنید که دستگاه از برق جدا شده باشد.  
1- برای جدا کردن درپوش مخزن ، دکمه ی بالایی را به سمت جلوی مخزن فشار دهید. اگر قفل ایمنی برای سرپوش وجود دارد، آن را در جهت پادساعتگرد بچرخانید. (شکل 9)

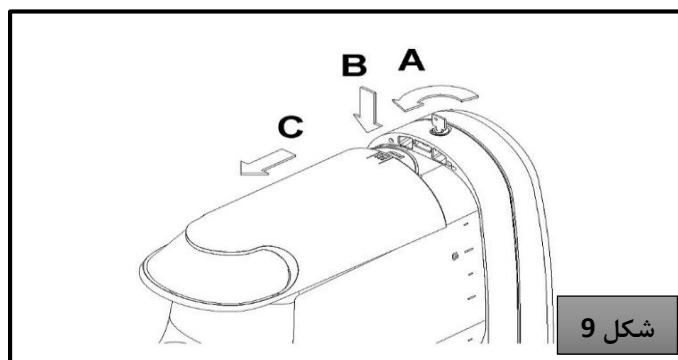

2- برای جدا کردن مخزن ، دستگیره را بسمت بالا فشار دهید (شکل 10) سپس خود مخزن را جدا کنید (شکل 11)

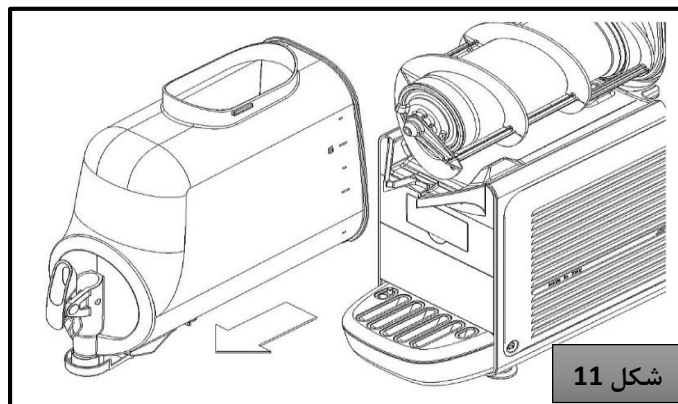
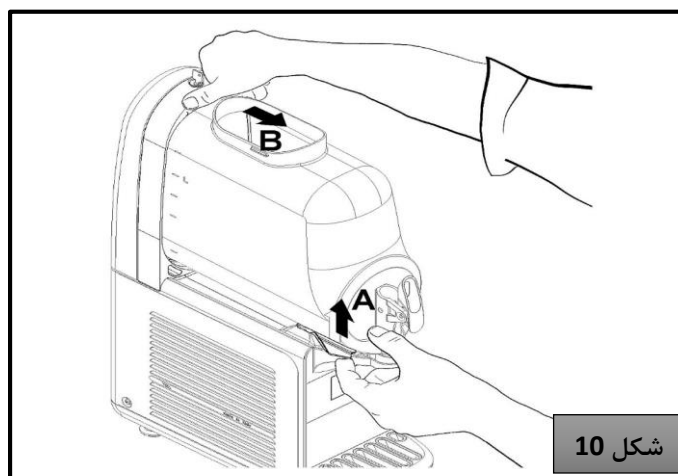

3- برای جداسازی مخلوط کن ، سیلندر اواپراتور را به جلو بکشید و سپس بست شش ضلعی را جدا کنید. (شکل 12)

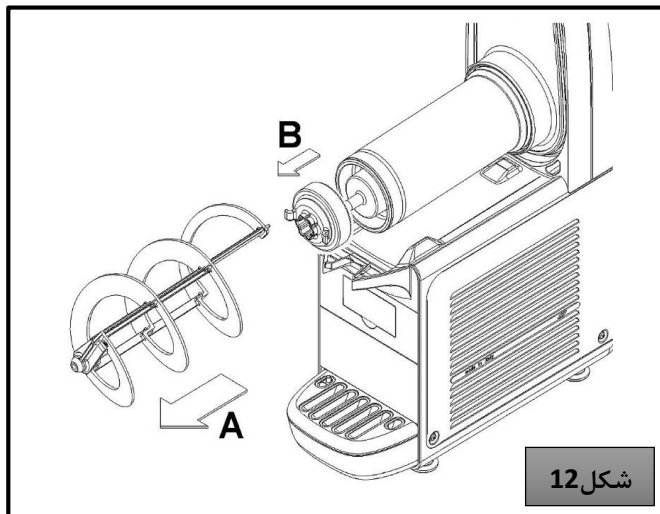

4- واشر را از جای خود جدا کنید. (شکل 13)

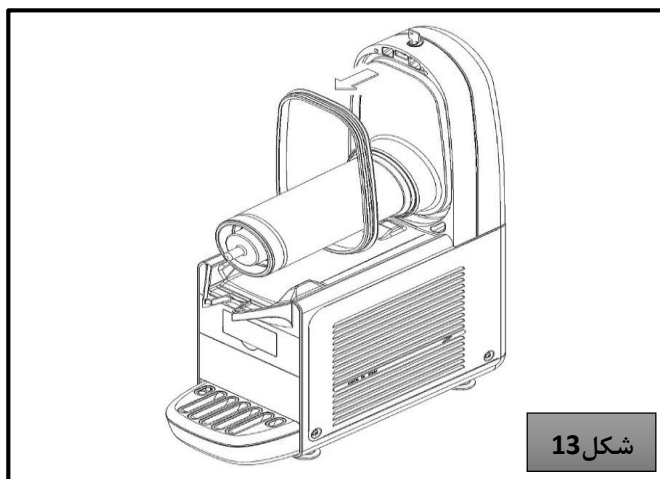

5- پین دسته را طبق دستور زیر جدا کنید. (شکل 14)

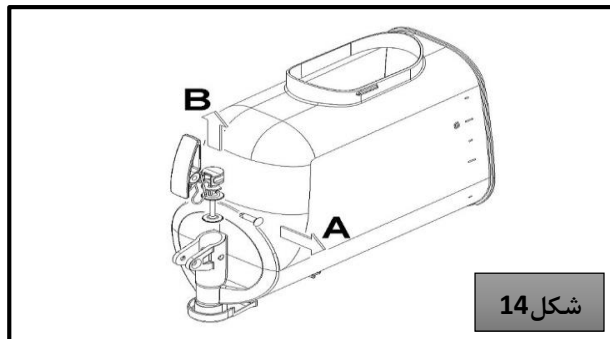

6- سینی آبریز را بیرون آورده و خالی کنید.



7- پیستون را از مخزن جدا کنید. (شکل 15)

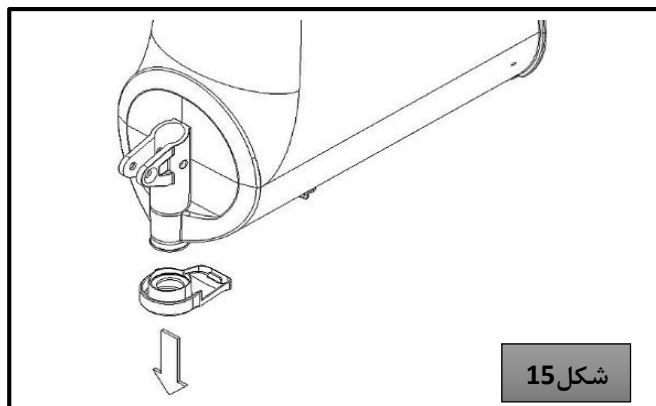

7.3.3 تمیز کردن :

 نکته ی مهم :

هیچکدام از قسمت‌های دستگاه را در ماشین ظرفشویی نشوید .

 توجه :

قبل از هرگونه جداسازی و یا پاکسازی حتما دقت کنید که دستگاه از برق جدا شده باشد.

1- حدود چهار لیتر آب گرم (45 تا 60 درجه سانتیگراد) و شوینده ی مخصوص را داخل یک ظرف ریخته و دقت کنید که از دستور العمل تولید کننده پیروی کنید. مواد خیلی قوی ممکن است که به دستگاه آسیب برساند و موادی که زیادی رقیق شده باشد، ممکن است دستگاه را به درستی تمیز نکند. از مواد زبر و ساینده استفاده نکنید.

 نکته مهم : برای جلوگیری از آسیب رساندن به دستگاه از شوینده هایی استفاده کنید که برای قسمت‌های پلاستیکی دستگاه مناسبند.

2- از یک برس مناسب استفاده کنید و تمام قسمت های در تماس با نوشیدنی را به طور کامل با شوینده مناسب بشوید.

 توجه :

در هنگام شستن دستگاه ، از مقدار بیش از حد آب در اطراف قسمت‌های الکتریکی دستگاه استفاده نکنید. زیرا ممکن است باعث برق گرفتگی و یا صدمه رسیدن به دستگاه شود.

3- از یک برس نرم برای تمیز کردن سیلندرهای اوابراتور دستگاه استفاده کنید.

4- از آب آشامیدنی برای شستن تمام قسمت های دستگاه استفاده کنید.

### 7.3.4 ضد عفونی کردن

دستگاه حتماً قبل از شروع به استفاده باید ضد عفونی شود .

اجازه ندهید مدت طولانی بعد از ضد عفونی کردن دستگاه بدون استفاده بماند.

- 1- قبل از شروع مراحل زیر ، دستهای خود را با صابون آنتی باکتری بشویید.
- 2- حدود 8 لیتر محلول تشکیل شده از آب گرم 45 تا 60 درجه سانتیگراد و مایع ضد عفونی کننده مجاز(با توجه به مشخصات داده شده توسط کارخانه ) را داخل یک ظرف بزرگ بریزید. در صورت موجود نبودن ضد عفونی کننده ی مجاز ، محلول آب و هایپوکلریت سدیم یا بلیچ را آماده کرده (1 قاشق سوپخوری بلیچ در هر دو لیتر آب)
- 3- همه ی قسمت های دستگاه را برای مدت زمان تعیین شده توسط سازنده ی محصول ، در محلول بخوابانید .
- 4- قسمت های ضد عفونی شده را روی یک سطح تمیز و صاف قرار دهید تا در معرض هوا خشک شوند.
- 5- تمام سطوح خارجی دستگاه را پاک کنید . از دستمال زبر استفاده نکنید.

### 7.3.5 جاگذاری ECOAT (اختیاری)

- 1- دو قسمت مطابق شکل 16 را باز کنید.

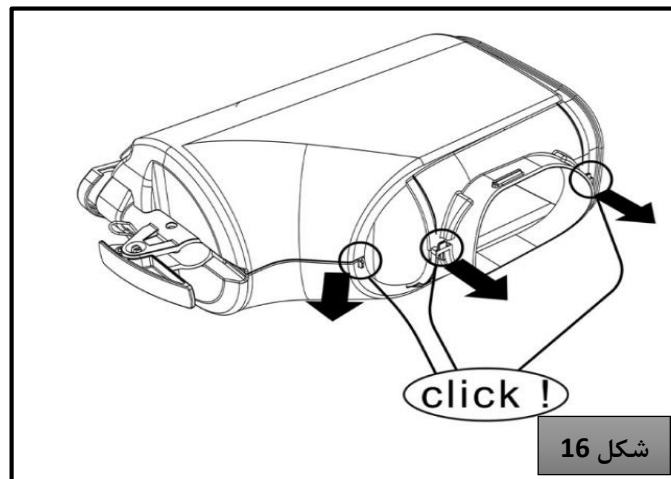

2- ابتدا قسمت سمت چپ و سپس سمت راست را از مخزن جدا کنید. (شکل 17 و 18)

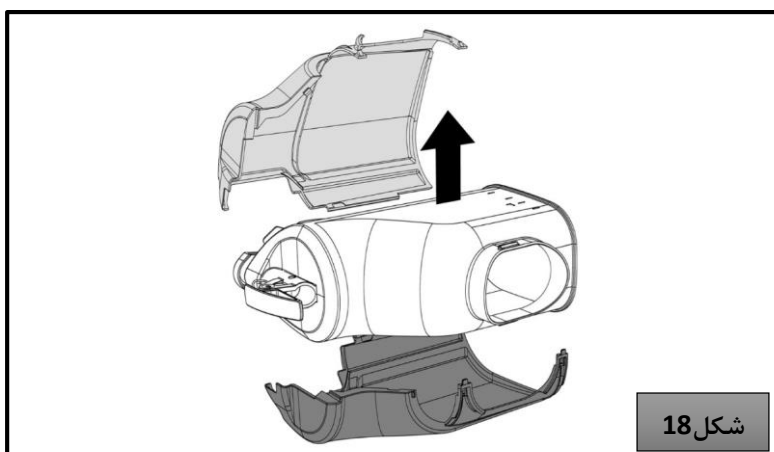
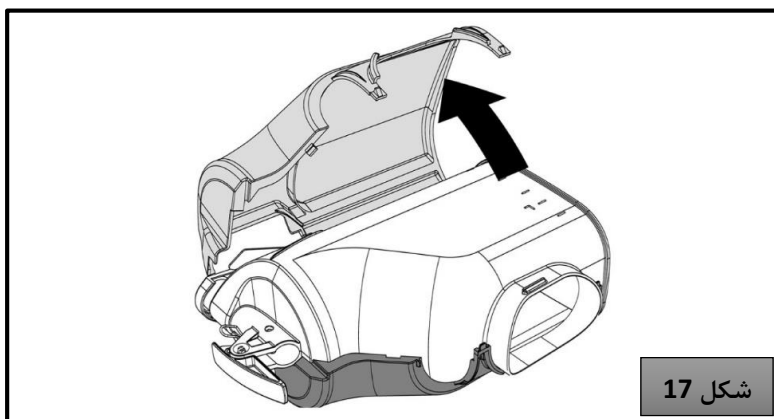

### 7.3.6 مونتاژ

1- سینی آبریز را در جای خود قرار دهید.

2- نقاطی از پیستون دسته، بست شش گوشه و مخلوط کن را که در شکل 19 ( برای 6-frozen B ) و شکل 20 ( برای 10-frozen B ) نشان داده شده است ، روغنکاری کنید ، فقط از روغنی که همراه دستگاه است و یا هر روغن دیگری که مخصوص استفاده با غذاست ، بکار ببرید.

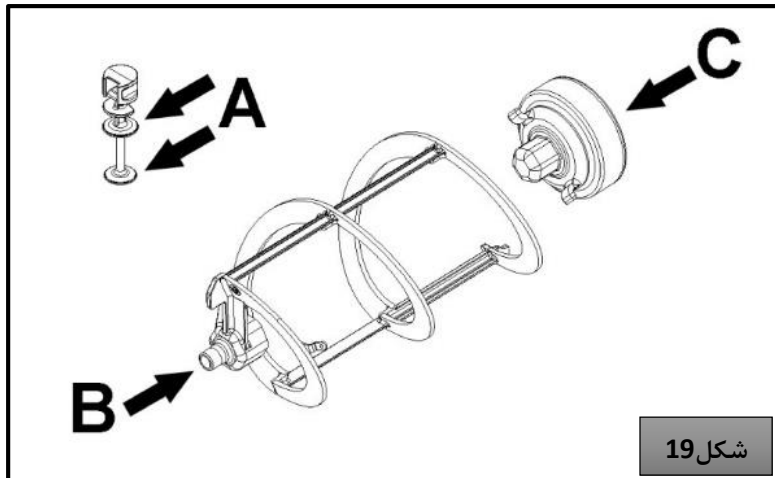

شکل 19

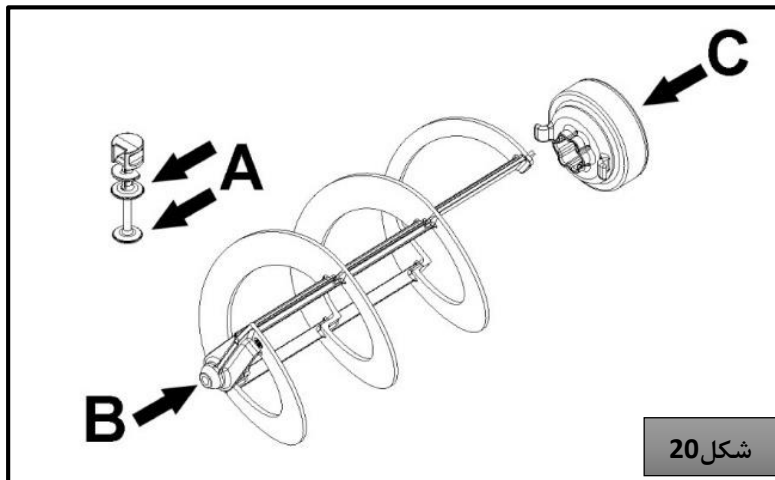

شکل 20

3- پیستون را برعکس مراحل که در شکل 19 و 20 نشان داده شده است مونتاژ کنید .

4- واشر مخزن را در جای خود قرار دهید. N.B لبه ی با قطر بیشتر باید روی دیواره ی پشتی قرار گیرد.(شکل 21)

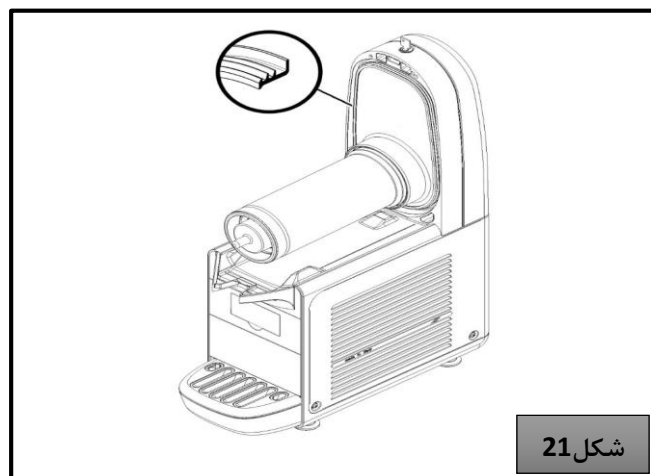

شکل 21

1- بست شش گوش را مونتاژ کرده و سپس مخلوط کن را در جای خود قرار دهید. (شکل 22)

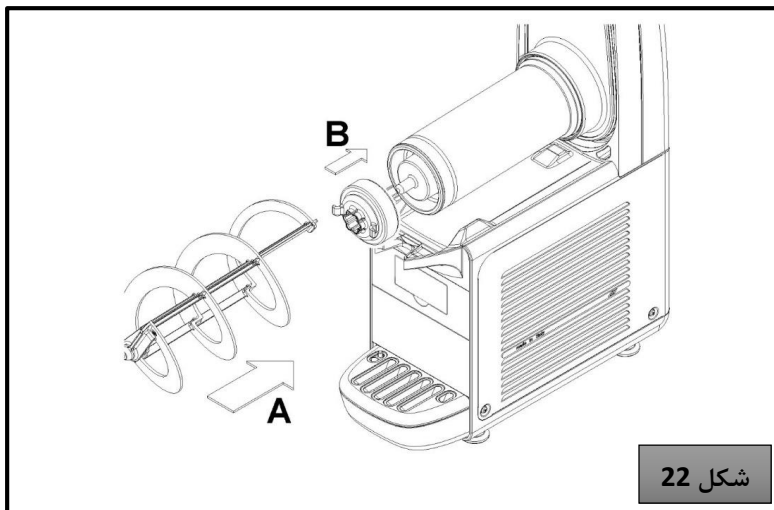

6- مخزن را با فشار دادن بسمت دیوار پشتی در جای خود قرار دهید ، مطمئن شوید که کاملاً در جای خود روی واشر قرار گرفته است . دسته قفل تا زمانیکه روی سینی آبریز قرار بگیرد پایین می آید . (شکل 23)

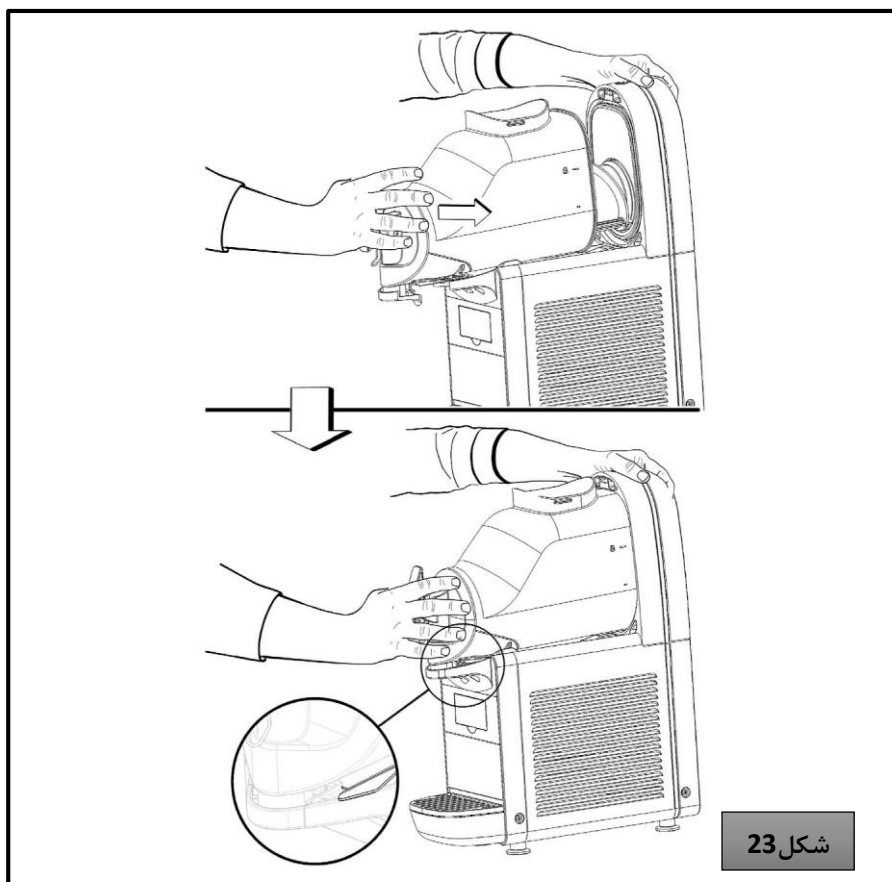

7- مخزنها را با آب خنک آبکشی کنید تا باقیمانده ی مواد ضدعفونی کننده از روی آنها پاک شود.

#### 7.4 ضد عفونی کردن دستگاه بدون جداسازی

علاوه بر ضد عفونی کردن قطعات دستگاه بصورت جداگانه می توانید بصورت روزانه بدون جداسازی، دستگاه را قبل از استفاده ضد عفونی کنید .

- 1- محلولی از آب و مایع ضد عفونی کننده مجاز را در یک ظرف بزرگ بریزید. در صورت موجود نبودن مایع ضد عفونی کننده ی مخصوص از یک قاشق سوپ خوری هیدروکلریت سدیم (بلیچ) به ازای هر دو لیتر آب استفاده کنید.
- 2- محلول را در مخزنها بریزید.
- 3- با یک برس مناسب تمام قسمت های مخزن و درپوش را به محلول آغشته کنید .
- 4- درپوش را گذاشته و دستگاه را به مدت دو دقیقه روشن کنید تا با مایع ضد عفونی کننده کار کند. سپس مخزنها را خالی کنید .
- 5- پیستون را از مخزن جدا کنید.(شکل 15)
- 6- از آب سرد برای آبکشی مخزن ها استفاده کنید تا مطمئن شوید از مایع ضد عفونی کننده هیچ اثری در مخزن ها نمانده است. بعد از این مرحله دوباره مخزن ها را نشویید.

#### 8 تعمیرات روتین

- 1- **روزانه** : بررسی کنید که واشرهای دستگاه نشستی نداشته باشند. اگر متوجه هرگونه نشستی شدید، ابتدا مطمئن شوید که تمام قسمت های دستگاه به درستی نصب شده اند، سپس چک کنید که واشرها نیاز به روغنکاری نداشته باشند و در نهایت بررسی کنید که پوسیده یا خراب نشده باشند.
- 2- **ماهانه** : گرد و خاک روی فیلتر کندانسور موجود در قسمت عقب دستگاه را بگیرید. (شکل 24)

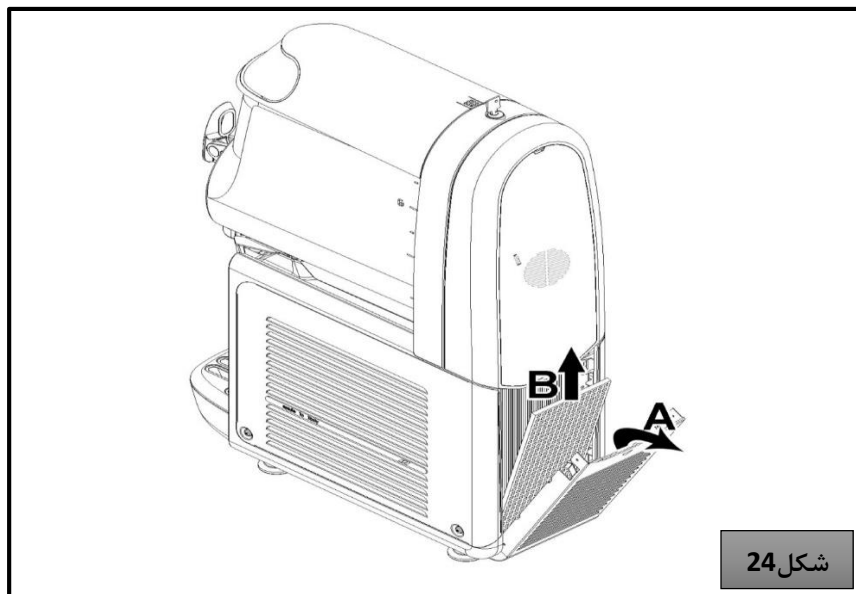

شکل 24



توجه : باله های کندانسور بسیار تیزند. هنگام تمیز کردن آن بسیار احتیاط کنید.

- 3- در صورت ایجاد صدا خنک کننده را قطع کرده و برای سرویس دستگاه تماس بگیرید.
- 4- در صورت بروز هر مشکلی دستگاه را از برق بکشید تا ماشین بصورت غیرمنتظره دوباره روشن نشود.
- 5- لازم است که بعد از هر تعمیر و یا جابجایی، همه چیز از جمله پیچها و کاورها را در جای خود قرار دهید.

### 8.1 تعمیر دستگاه (توسط نماینده ی آموزش دیده واحد خدمات پس از فروش)

#### **⚠ نکته ی مهم :**

برای جلوگیری از صدمه رسیدن به دستگاه ، قسمتهای پلاستیکی باید توسط روغن مخصوص ارایه شده توسط کارخانه یا هر نوع روغن دیگری که با قسمتهای پلاستیکی سازگار باشد ، روغنکاری شود.

**سالانه :** همه ی پنلها را جدا کنید و قسمتهای داخلی دستگاه شامل بیس و داخل پنل ها را تمیز کنید.

هیچگاه مواد ضد چگالش را از روی لبه خروجی اوپراتور جدا نکنید ( لوله ی مسی که در سمت راست موتور دنده قرار دارد). اگر هم این مواد گم شد یا از بین رفت ، آن را با لوازم یدکی اصل کارخانه جایگزین کنید.



راه های ارتباطی با واحد خدمات پس از فروش ماه تک



[www.mahtackservice.ir](http://www.mahtackservice.ir)



[@Mahtackbot](https://t.me/@Mahtackbot)



[Mahtackservice](https://www.instagram.com/Mahtackservice)



021-62886  
Customer  
Service